

SECRETARIA DE EDUCACION DE BOGOTA BIBLIOPANCO PRIMERA INFANCIA.

ITEM No.	6
Nombre del Equipo	BIBLIOPANCO P. INFANCIA
Cantidad Solicitada	Unidad
Capacidad	Múltiple.
Código Bienes y Servicios	561017 00 y los demás que se indiquen en el estudio previo

FOTO GUIA O ILUSTRACION
Imágenes Solo como Referencia

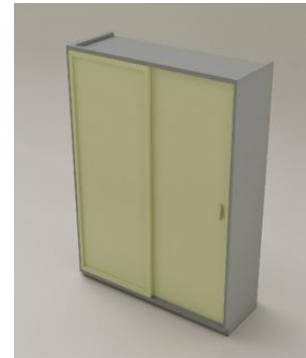

DESCRIPCION TECNICA MESA.

PARTE	MATERIAL	ESPECIFICACIONES GENERALES	ACABADO
COLUMNA (2und) CONTRA COLUMNA (2und) BASE Y ZOCALO (1und) PARED DE FONDO (1und)	Acero	<ul style="list-style-type: none"> ✓ Lamina de acero Cold Rolled espesor de pared sin pintura de 1.2 mm, grafadas y con 2 refuerzos estructurales omegas al espaldar. Las columnas Laterales son grafadas, contra columnas figuradas y perforadas con sistema de graduación 32 soldada a la columna quedando al interior del mueble. Zócalo de 8 cm reforzado con perfil omega de manera transversal. 	<ul style="list-style-type: none"> ✓ Acabado en pintura en polvo para aplicación electrostática homeable tipo epoxi poliéster acabado gofrado, con Recubrimiento en polvo, acorde a la norma técnica NTC 2808. COLOR: Gris cenizo
ENTREPAÑO (4und)	Acero	<ul style="list-style-type: none"> ✓ Marco elaborado en tubería de acero Cold Rolled espesor de pared sin pintura de 1.2 mm de ½ por 1", con dos refuerzos estructurales por su parte más corto que garantice su capacidad portante. Lamina doblada, grafada y encajada en el marco con refuerzos omega. Terminaciones limpias. Posee soldado a cada uno de los entrepaños 5 platinas con espesor de pared a 1.5 mm que permitan ubicarse y anclarse de manera segura y oportuna al sistema de graduación contra columna en cada uno de los costados y espaldar 	<ul style="list-style-type: none"> ✓ Pintura en polvo para aplicación electrostática tipo epoxi poliéster. Acabado micro texturizado. COLOR: Amarillo Pastel
MARCOS DE LA PUERTA (2und)	Acero	<ul style="list-style-type: none"> ✓ Tubo rectangular Cold Rolled de 12 por 25 mm con espesor de pared a 1.2 mm sin pintura en contorno. Mas reforzamiento estructural de manera vertical o horizontal que permita tener mayor robustez en las mismas. 	<ul style="list-style-type: none"> ✓ Pintura en polvo para aplicación electrostática tipo epoxi poliéster. Acabado micro texturizado. COLOR: Amarillo Pastel

PUERTAS (2und)	Acero	✓ <i>Lamina plegada de acero Cold Rolled espesor de pared sin pintura de 1.2 mm, grafadas y con refuerzos estructurales omega por su parte más larga.</i>	✓ <i>Pintura en polvo para aplicación electrostática tipo epoxi poliéster. Acabado micro texturizado. COLOR: Amarillo Pastel</i>
MANIJAS (2und)	Acero	✓ <i>Lamina de acero Cold Rolled doblada, figurada y pulida de 5 cm de ancho por 20 cm de alto y 2.5 cm de profundidad, espesor de pared sin pintura de 1.2 mm, soldada y tipo embebido en las dos puertas. Permite de manera oportuna el ingreso y accionamiento de apertura a través de la mano. No posee filos y/o rebabas que puedan generar riesgo de corte al usuario.</i>	✓ <i>Pintura en polvo para aplicación electrostática tipo epoxi poliéster. Acabado micro texturizado. COLOR: Amarillo Pastel</i>
PASADORES (2und)	Acero	✓ <i>Una de las puertas debe llevar pasadores cromados robustos y funcionales arriba y abajo; la otra debe llevar mecanismo de triple cierre, la chapa de seguridad y tapa luz por la parte del frente</i>	✓ <i>Acero Zincado y sistema de resortes</i>
PLATINA PORTACANDADO (2und)	Acero	✓ <i>Platina espesor de pared a 1.5 mm figurada en L de 30 mm de ancho.</i>	✓ <i>Pintura en polvo para aplicación electrostática tipo epoxi poliéster. Acabado micro texturizado. COLOR: Gris cenizo.</i>
TOPE (2und)	Acero	✓ <i>Lamina figurada de acero Cold Rolled espesor de pared a 1.5 mm, que permita el cierre oportuno de los pasadores y trunque el cierre de la puerta hasta la posición inicial.</i>	✓ <i>Acabado en pintura en polvo para aplicación electrostática tipo epoxi poliéster. Acabado micro texturizado. COLOR: Gris cenizo.</i>
CIERRE (2und)	Acero	✓ <i>Con sistema de cierre tipo pin arriba y ajuste mediante tornillo abajo, chapa de Triple cierre de acción con llave. Según norma ANSI A156.11 grado 2. La cual deberá llevar dos canaletas en lamina Cold Rolled en su interior para protección con sistema de camisa y remaches que impida su desprendimiento y el contacto con los usuarios.</i>	✓ <i>Cromado para tráfico pesado.</i>
PORTACANDADO (2und)	Acero	✓ <i>Lamina de acero espesor de pared a 1.6 mm de 4 cm de larga doblada y figurada por 3 cm de ancho, soldada a los paralelos verticales a nivel central de cada una de las puertas, con sus respectivos orificios que permita la colocación de candados.</i>	✓ <i>Acabado en pintura en polvo para aplicación electrostática homeable tipo epoxi poliéster acabado gofrado, acorde a la norma técnica NTC 2808. COLOR: gris humo</i>

UNIONES EN ACERO	MIG	✓ Juntas en soldadura tipo MIG para las uniones de la estructura metálica en cordón continuo que garantice su unidad y estabilidad en el tiempo.	✓ Buen aporte de material, terminaciones limpias, sin porosidades ni socavados.
------------------	-----	--	---

MEDIDAS A TENER EN CUENTA.

Descripción	Dimensión (mm)	Tolerancia
Alto	1900	+/- 5 mm
Ancho	1000	+/- 5 mm
Zócalo	80	+/- 5 mm
Profundidad	350	+/- 5 mm

REQUERIMIENTOS TECNICOS:

- ✓ Una de las puertas debe llevar pasadores resortados arriba y abajo, sistema retráctil y la otra debe llevar chapa de seguridad de triple cierre y tapa luz por la parte del frente.
- ✓ Este mueble debe ir anclado a muro por seguridad de los usuarios en dado caso que su capacidad de almacenamiento sea completada en un 100%. Ubicando en la parte posterior del mueble en sus esquinas dos refuerzos estructurales en lámina de 3 mm, con sus respectivos avellanes que permitan una fijación óptima al muro. El acabado se solicita en pintura electrostática tipo epoxi poliéster acabado gofrado, el color será definido por la supervisión.
- ✓ Lleva dos mecanismos portacandados ubicados de forma equidistante soldadas por el frente de las puertas que posibilite una mayor robustez en seguridad para los elementos allí almacenados. Surgiendo como un plan B en caso de que se averíe el sistema de triple cierre.
- ✓ La estructura principal del mueble debe ser independiente a la estructura de los entrepaños. Los entrepaños son ajustables a la estructura y deben soportar una carga estática de 70 kg verticales sobre su superficie, sin presentar deformación.
- ✓ Todas las uniones de las partes metálicas del mueble deben ser por medio de soldadura tipo MIG en cordones continuos de 0.5 cm por punto y separados 10 cm uno del otro.
- ✓ El mueble debe tener una pared de fondo en lámina de acero plegada.
- ✓ La pared de fondo debe tener dos refuerzos estructurales independientes en lámina figurada en omega soldado en su lado central paralelo a la horizontal del mueble.
- ✓ El remate superior se debe unir al mueble mediante mínimo seis tornillos auto perforantes colocados desde la parte inferior del mueble ajustados a través de arandelas de sujeción a lámina y aglomerado.
- ✓ Cada una de las puertas es independiente, está conformada por una bandeja en lámina y una estructura independiente en tubería de acero con un amarre central paralelo a su lado más corto.
- ✓ La base piso debe tener un perfil omega independiente soldado por debajo, paralelo a su lado más largo para mejorar su capacidad portante.
- ✓ La cerradura debe ser de triple cierre uno central, otro en la parte superior y otro inferior que garantice la seguridad del mueble, este debe asegurar las dos puertas.
- ✓ Los huecos que permiten el cierre tanto arriba como abajo deben tener un hueco preciso con respecto a las varillas de cierre 6 mm de diámetro, con refuerzo en lámina por debajo del mismo que evite su juego y garantice la seguridad de este.
- ✓ La lámina base del mueble tendrá topes que impidan las puertas se vayan hacia dentro del mueble y las cuales servirán como guía para los huecos donde casaran los pasadores.
- ✓ Cada una de las puertas cuenta con un sistema de cierre tipo camisa que protejan el sistema de triple cierre y manijas de cada una de las puertas, instaladas con 10 remaches cada una.
- ✓ La base tendrá un tope en la parte inferior que servirá como guía de cierre en la puerta izquierda, los huecos que permiten el anclaje y cierre de las varillas de cierre contendrán refuerzos en lámina espesor de pared a 1.2 mm por su parte posterior a la vista.

CONTROL DE CAMBIOS DE DOCUMENTO			Versión vigente del documento:		01
VERSIÓN	FECHA	DESCRIPCIÓN DE AJUSTES	ELABORÓ	REVISÓ	APROBÓ
01	17/12/2025	Cambio de formato	ING. Julián Andrés Molina Gómez. Contratista Dirección Dotaciones Escolares.		

Nota: El control de cambios en el documento, se refiere a cualquier ajuste que se efectúe sobre el documento que describe ficha técnica del presente documento.

SECRETARIA DE EDUCACION DE BOGOTA CATEDRA MESA Y SILLA.

ITEM No.	1
Nombre del Equipo	CATEDRA MESA Y SILLA
Cantidad Solicitada	Unidad
Capacidad	Múltiple.
Código Bienes y Servicios	561017 00 y los demás que se indiquen en el estudio previo



FOTO GUIA O ILUSTRACION
Imágenes Solo como Referencia

DESCRIPCION TECNICA MESA.

PARTE	MATERIAL	ESPECIFICACIONES GENERALES	ACABADO
SOPORTE Y/O PATAS (4und)	Acero	✓ Tubo Cold Rolled en sección redonda de 1 1/4" espesor de pared de 1.2 mm sin pintura, con sistema de ajuste en altura interno tipo telescopio y traba tipo PIN, con refuerzo estructural a la chambrana soldado.	✓ Acabado en pintura en polvo para aplicación electrostática homeable tipo epoxi poliéster acabado gofrado, acorde a la norma técnica NTC 2808. COLOR GRIS MICROTTEXTURIZADO.
CHAMBRANA (4und)	Acero	✓ Tubo Cold Rolled sección redonda 1 1/4" (pulgada) espesor de pared 1.2 mm sin pintura, el cual debe venir soldado a las patas con abocadado y cordón continuo.	✓ Acabado en pintura en polvo para aplicación electrostática homeable tipo epoxi poliéster acabado gofrado, acorde a la norma técnica NTC 2808. COLOR GRIS MICROTTEXTURIZADO.

PLATINAS DE SUJECION (6und)	Acero	<ul style="list-style-type: none"> ✓ Platinas en L troqueladas calibre 16, espesor de pared de 1.5 mm de sujeción en acero de 1", soldadas a las chambranas para sujeción a superficie. 	<ul style="list-style-type: none"> ✓ Acabado en pintura en polvo para aplicación electrostática horneable tipo epoxi poliéster acabado gofrado, acorde a la norma técnica NTC 2808. COLOR GRIS MICROTTEXTURIZADO.
SUPERFICIE (1und)	Madera.	<ul style="list-style-type: none"> ✓ Madera contrachapada de 12 mm en forma semicircular; Seca e inmunizada y adherida entre sus chapillas con casco resina ureica, no debe contar con aristas vivas. Todas sus esquinas son curvadas 	<ul style="list-style-type: none"> ✓ Laminado decorativo melaminico de alta presión textura; espesor de pared 0.8 mm por su cara. Canto rígido termo fundido de 2.2 mm, Perfectamente refilado, bocelado y pulido. ✓ La superficie será en imitación color madera tono exacto a definir por supervisión
FALDON (1und)	Acero	<ul style="list-style-type: none"> ✓ Malla microperforada calibre 18, con dobles de 3cm en todo el contorno para mayor rigidez 	<ul style="list-style-type: none"> ✓ Acabado en pintura en polvo para aplicación electrostática horneable tipo epoxi poliéster acabado gofrado, acorde a la norma técnica NTC 2808. COLOR GRIS MICROTTEXTURIZADO.
TAPONES (4und)	Polipropileno	<ul style="list-style-type: none"> ✓ Polipropileno inyectado semiesférico interno con mínimo 4 nervaduras de ajuste para las patas, que permitan aislar la estructura del piso evitando marcas y rayones, para tráfico pesado. 	<ul style="list-style-type: none"> ✓ Polipropileno micro texturizado color negro, sólidos en su parte cónica que posibilite mayor resistencia y durabilidad.
TORNILLOS DE SUJECION	Acero	<ul style="list-style-type: none"> ✓ Tornillo para madera soberbio o Sax de cabeza plana y rosca completa. 	<ul style="list-style-type: none"> ✓ Acero con recubrimiento en zinc.
UNIONES EN ACERO	MIG	<ul style="list-style-type: none"> ✓ Juntas en soldadura tipo MIG para las uniones de la estructura metálica en cordón continuo que garantice su unidad y estabilidad en el tiempo. 	<ul style="list-style-type: none"> ✓ Buen aporte de material, terminaciones limpias, sin porosidades ni socavados.

DESCRIPCION TECNICA SILLA.

PARTE	MATERIAL	ESPECIFICACIONES GENERALES	ACABADO
SOPORTE Y/O PATAS (2und)	Acero	<ul style="list-style-type: none"> ✓ Perfilera en acero HR ovalado, tubería 31x17mm con espesor de pared a 1.52mm. Diseño funcional abatible, la estructura de las patas en perfil figurado enterizo en una sola pieza hasta el espaldar y dos patas con perfil figurado con apoyabrazos como soporte. 	<ul style="list-style-type: none"> ✓ Acabado en pintura en polvo para aplicación electrostática horneable tipo epoxi poliéster acabado gofrado, acorde a la norma técnica NTC 2808. COLOR NEGRO MICROTTEXTURIZADO.

ESPALDAR Y UNIONES (1und)	Polipropileno	<ul style="list-style-type: none"> ✓ Estructura en copolímero o polipropileno de alto impacto inyectado con su respectivo filtro UV según forma definida por imagen de referencia, la estructura del módulo espaldar asiento debe ser de espesor mínimo de 4mm, el asiento debe tener pestañas internas robustas que permitan la fijación a la estructura metálica mediante 4 tornillos hexagonales. 	<ul style="list-style-type: none"> ✓ Polipropileno liso color negro.
ACOLCHADO Y ASIENTO (1und)	Espuma de Alta Densidad	<ul style="list-style-type: none"> ✓ Acolchado en espuma de poliuretano inyectado de 40mm de espesor de alta densidad mínimo 60kg/m³, el tapizado permite la transpiración del usuario sin acumulación de sudor 	<ul style="list-style-type: none"> ✓ El asiento es sobre puesto de acolchado en tela space que es de fácil limpieza con tratamiento antialérgico y anti-manchas, color negro.
SISTEMA DE SUJECION (4und)	Acero	<ul style="list-style-type: none"> ✓ Tornillos cabeza hexagonal, tuercas con su respectiva huasa de compresión y traba roscas. sujetando el copolímero con el tubo cold rolled del asiento, ubicándolos al centro del tubo y la pestaña de sujeción y/o remache pop de 6mm según puntos de sujeción del copolímero. 	<ul style="list-style-type: none"> ✓ Zincado.
REFUERZO ESTRUCTURAL DEBAJO DEL ASIENTO. (2und)	Acero	<ul style="list-style-type: none"> ✓ Perfilera Especial en Acero HR ovalado, Tubería de 31x17mm con espesor de pared a 1.52mm sin pintura, abocardada en sus extremos para soldar a las patas como amarre y estabilidad a la estructura. Amarre frontal y posterior 	<ul style="list-style-type: none"> ✓ Acabado en pintura en polvo para aplicación electrostática horneable tipo epoxi poliéster acabado liso, acorde a la norma técnica NTC 2808. Color negro.
RODACHIN Y NIVELADOR (4und)	Nylon	<ul style="list-style-type: none"> ✓ Nylon 100% doble pista con banda elástica para piso duro. Diámetro 50 mm piso duro, eje interno y central de acero con pin de ajuste, adicional se solicita niveladores para tener las dos opciones de uso. 	<ul style="list-style-type: none"> ✓ Inyectado micro texturizado negro-blanco
UNIONES EN ACERO	MIG	<ul style="list-style-type: none"> ✓ Juntas en soldadura tipo MIG para las uniones de la estructura metálica en cordón continuo que garantice su unidad y estabilidad en el tiempo. 	<ul style="list-style-type: none"> ✓ Buen aporte de material, terminaciones limpias, sin porosidades ni socavados.

Descripción	Dimensión (mm)	Tolerancia
Altura al plan del asiento.	450	+/- 5 mm
Profundidad Efectiva del Asiento.	420	+/- 5 mm
Ancho del Asiento.	450	+/- 5 mm

Ancho del Espaldar.	450	+/- 5 mm
Inclinación del asiento respecto a la Norma	4°	+/- 5 mm

MEDIDAS A TENER EN CUENTA.
Silla.
Mesa.

Descripción	Dimensión (mm)	Tolerancia
Largo de la Mesa.	1000	+/- 5 mm
Profundidad de la Mesa	550	+/- 5 mm
Alto de la Mesa	600 a 800	+/- 5 mm

REQUERIMIENTOS TECNICOS.

- ✓ El punto máximo de altura de las patas sobresale 40 mm manteniendo rigidez y estabilidad en la estructura La silla es estable, no se inclina ni se voltea al colocar un peso 45 kg encada una de sus esquinas
- ✓ La silla soporta una carga estática y dinámica de 150 KG verticales sobre su superficie sin que presente deformación alguna en su superficie o estructura.
- ✓ La silla no presenta aristas vivas, filos cortantes ni rebabas que representen un riesgo a los usuarios.
- ✓ La estructura de las patas tiene un amarre frontal, uno posterior unidos con soldadura tipo MIG de cordón continuo y buen aporte de material.
- ✓ Se exige que los parámetros de inyección marcados en la silla NO sean mayores a 1 año los cuales se verificaran en la tabla de fabricación mes/año de dichos elementos. El material de inyección de la silla en copolímero de alto impacto en material 100% virgen y original – certificado, NO remanufacturado.
- ✓ Es apilable en 5 unidades como mínimo.
- ✓ Las costuras y/o grapas del tapizado no quedan a la vista.

CONTROL DE CAMBIOS DE DOCUMENTO			Versión vigente del documento:		01
VERSIÓN	FECHA	DESCRIPCIÓN DE AJUSTES	ELABORÓ	REVISÓ	APROBÓ
01	17/12/2025	Cambio de formato	ING. Julián Andrés Molina Gómez. Contratista Dirección Dotaciones Escolares.		

Nota: El control de cambios en el documento, se refiere a cualquier ajuste que se efectúe sobre el documento que describe ficha técnica del presente documento.

SECRETARIA DE EDUCACION DE BOGOTA

CREDENZA.

FOTO GUIA O ILUSTRACION
Imágenes Solo como Referencia



ITEM No.	1
Nombre del Equipo	CREDENZA.
Cantidad Solicitada	Unidad
Capacidad	Múltiple.
Código Bienes y Servicios	561017 00 y los demás que se indiquen en el estudio previo

DESCRIPCION	DIMENSIONES
Alto	70 cm
Ancho	180cm
Profundidad	50 cm

DESCRIPCION TECNICA.

PARTE	MATERIAL	ESPECIFICACIONES GENERALES	ACABADO
SUPERFICIE.	Madera.	<ul style="list-style-type: none"> ✓ Madera aglomerada de partículas con espesor de 22 mm (no se acepta MDF), chapillada en madera natural Nogal. 	<ul style="list-style-type: none"> ✓ Acabado, tres manos de sellado en poro cerrado madera, pintura laca en poliuretano semimate y/o barniz Minicomponente al agua, garantizando su impermeabilidad.
DIVISIONES	Madera.	<ul style="list-style-type: none"> ✓ Madera aglomerada de partículas con espesor de 22 mm (no se acepta MDF), chapillada en madera natural Nogal. Dos divisiones internas y dos externos 	<ul style="list-style-type: none"> ✓ Acabado, tres manos de sellado en poro cerrado madera, pintura laca en poliuretano semimate y/o barniz Minicomponente al agua, garantizando su impermeabilidad.
PUERTAS	Madera	<ul style="list-style-type: none"> ✓ Madera aglomerada de partículas con espesor de 22 mm (no se acepta MDF), chapillada en madera natural Nogal. ✓ Puertas corredizas (tres puertas), sistema corredizo tres rieles. ✓ Manija cromada diseño a convenir. 	<ul style="list-style-type: none"> ✓ Acabado, tres manos de sellado en poro cerrado madera, pintura laca en poliuretano semimate y/o barniz Minicomponente al agua, garantizando su impermeabilidad.
ESPALDAR	Madera.	<ul style="list-style-type: none"> ✓ Madera aglomerada de partículas con espesor de 22 mm (no se acepta MDF), chapillada en madera natural Nogal. 	<ul style="list-style-type: none"> ✓ Acabado, tres manos de sellado en poro cerrado madera, pintura laca en poliuretano semimate y/o barniz Minicomponente al agua, garantizando su impermeabilidad.

BASE.	<i>Tube cold rolled.</i>	<ul style="list-style-type: none"> ✓ <i>Tube Cold Rolled de 2" calibre 18.</i> ✓ <i>La base es perimetral interna (no visible) con un soporte central para garantizar rigidez y estabilidad.</i> 	✓ <i>Acabado cromado.</i>
PATAS.	<i>Acero o Hierro</i>	<ul style="list-style-type: none"> ✓ <i>Las patas son figuradas (según imagen del diseño indicado en la parte inferior de esta misma ficha) en sus cuatro extremos y cuadradas de 2" en el centro, a la base para garantizar rigidez y estabilidad</i> 	✓ <i>Acabado cromado.</i>

MEDIDAS A TENER EN CUENTA.

Descripción	Dimensión (mm)	Tolerancia
<i>Altura Total.</i>	<i>70cm</i>	<i>+/- 5 mm</i>
<i>Ancho Total.</i>	<i>180cm</i>	<i>+/- 5 mm</i>
<i>Profundidad Total.</i>	<i>50cm</i>	<i>+/- 5 mm</i>
<i>Altura Efectiva de la Mesa.</i>	<i>55cm</i>	<i>+/- 5 mm</i>
<i>Altura Patas.</i>	<i>15cm</i>	<i>+/- 5 mm</i>

REQUERIMIENTOS TECNICOS.

<ul style="list-style-type: none"> ✓ <i>La mesa debe resistir 120 kg en su superficie y en el arrastre lateral con una carga de 100 kg sin que presente deformaciones en su estructura, así como en las piezas de acero.</i> ✓ <i>La estructura debe ser estable cuando está en uso.</i> ✓ <i>La superficie debe estar perfectamente plana, sin alabeos, grumos, ondulaciones o cualquier otra perturbación.</i> ✓ <i>Los rieles deben ser internos y calados a la estructura.</i> ✓ <i>No se deben presentar filos ni puntas, ni rebabas que representen peligro para el usuario.</i> ✓ <i>Los materiales utilizados en la elaboración del producto deben ser tratados para evitar la propagación del fuego y la emisión de gases tóxicos.</i> ✓ <i>El mueble debe ubicarse en los espacios dispuestos para su uso, listo para su utilización según se requiera.</i>
--

CONTROL DE CAMBIOS DE DOCUMENTO			Versión vigente del documento:		01
VERSIÓN	FECHA	DESCRIPCIÓN DE AJUSTES	ELABORÓ	REVISÓ	APROBÓ
01	1/10/2025	Creación de formato	ING. Julián Andrés Molina Gómez. Contratista Dirección Dotaciones Escolares.		

Nota: El control de cambios en el documento, se refiere a cualquier ajuste que se efectúe sobre el documento que describe ficha técnica del presente documento.

 ✓ *Diseño pata.*

SECRETARIA DE EDUCACION DE BOGOTA

KITS DE COJINES PRIMERA INFANCIA.

ITEM No.	2
Nombre del Equipo	KITS DE COJINES P. INFANCIA
Cantidad Solicitada	Unidad
Capacidad	Múltiple.
Código Bienes y Servicios	561017 00 y los demás que se indiquen en el estudio previo

FOTO GUIA O ILUSTRACION
Imágenes Solo como Referencia



DESCRIPCION TECNICA.

PARTE	MATERIAL	ESPECIFICACIONES GENERALES	ACABADO
COJIN (10und)	Espuma/poliuretano	<ul style="list-style-type: none"> ✓ Cojín circular, interior en bloque de espuma fabricado de poliuretano. Su forro está compuesto en poliéster impermeable (Nylon), lo cual ayuda a una mayor facilidad de limpieza, ya que es lavable. Tacos de teflón que evitan el roce con el suelo y manija en cuero sintético para el fácil agarre. 	<ul style="list-style-type: none"> ✓ Cuero sintético, prana colores vivos primarios y secundarios perfectamente cocidos, manija del mismo color del cojín.
MUEBLE ORGANIZADOR (1und)	Acero	<ul style="list-style-type: none"> ✓ Base en lamina de acero calibre 1/4", con tres soportes de tubo redondo de diámetro 1" figurado a la mediada solicitada, el mueble debe permitir apilar 10 unidades de cojines. 	<ul style="list-style-type: none"> ✓ Acabado en pintura en polvo para aplicación electrostática homeable tipo epoxi poliéster acabado gofrado, acorde a la norma técnica NTC 2808. COLOR BLANCO MICRO TEXTURIZADO.
RODACHINAS (3und)	Caucho y estructura en Acero o copolimero	<ul style="list-style-type: none"> ✓ Caucho y estructura en Acero o copolimero de alto impacto de 2" de diámetro con freno de seguridad en dos de ellas. 	<ul style="list-style-type: none"> ✓ Caucho, acero y/o Copolimero de alto impacto Color Negro y acero Zincado
UNIONES EN ACERO	MIG	<ul style="list-style-type: none"> ✓ Juntas en soldadura tipo MIG para las uniones de la estructura metálica en cordón continuo que garantice su unidad y estabilidad en el tiempo. 	<ul style="list-style-type: none"> ✓ Buen aporte de material, terminaciones limpias, sin porosidades ni socavados.

MEDIDAS A TENER EN CUENTA.

Av. El Dorado No. 66 - 63
 Código postal: 111321
 PBX: 324 1000 - Fax: 315 34 48
www.educacionbogota.edu.co
 Información: Línea 195

Descripción	Dimensión (mm)	Tolerancia
Altura del Cojín	80	+/- 5 mm
Diámetro del Cojín	380	+/- 5 mm
Alto del Mueble	900	+/- 5 mm
Diámetro del Disco Base	420	+/- 5 mm
Altura Total del mueble	950	+/- 5 mm

REQUERIMIENTOS TECNICOS:

- ✓ La superficie es totalmente horizontal con las esquinas redondeadas, no presenta alabeos u ondas en su superficie. Es estable y firme en su estructura al estar en uso.
- ✓ No debe presentar aristas, filos cortantes o puntas, los tornillos expuestos, costuras perfectamente hiladas y separadas.
- ✓ El Puff o cojín debe ubicarse en los espacios dispuestos para su uso.

CONTROL DE CAMBIOS DE DOCUMENTO			Versión vigente del documento:		01
VERSIÓN	FECHA	DESCRIPCIÓN DE AJUSTES	ELABORÓ	REVISÓ	APROBÓ
01	17/12/2025	Cambio de formato	ING. Julián Andrés Molina Gómez. Contratista Dirección Dotaciones Escolares.		

Nota: El control de cambios en el documento, se refiere a cualquier ajuste que se efectúe sobre el documento que describe ficha técnica del presente documento.

SECRETARIA DE EDUCACION DE BOGOTA

MESA DE CENTRO TIPO I.

FOTO GUIA O ILUSTRACION
Imágenes Solo como Referencia

ITEM No.	2
Nombre del Equipo	MESA DE CENTRO TIPO I
Cantidad Solicitada	Unidad
Capacidad	Múltiple.
Código Bienes y Servicios	561017 00 y los demás que se indiquen en el estudio previo
DESCRIPCION	DIMENSIONES
Alto	40 cm
Ancho	80 cm
Profundidad	60 cm



DESCRIPCION TECNICA.

PARTE	MATERIAL	ESPECIFICACIONES GENERALES	ACABADO
SUPERFICIE.	Madera.	<ul style="list-style-type: none"> ✓ Estructura interna hecha en madera maciza de sajo recubierta con Madera aglomerada de partículas con espesor de 22 mm (no se acepta MDF), chapillada en madera natural nogal. 	<ul style="list-style-type: none"> ✓ Acabado, tres manos de sellado en poro cerrado madera, pintura laca en poliuretano semimate y/o barniz Minicomponente al agua, garantizando su impermeabilidad.
PATAS.	Acero o Hierro	<ul style="list-style-type: none"> ✓ Las patas son figuradas (según imagen del diseño indicado en la parte inferior de esta misma ficha), en sus cuatro extremos. 	<ul style="list-style-type: none"> ✓ Acabado cromado.

MEDIDAS A TENER EN CUENTA.

Descripción	Dimensión (mm)	Tolerancia
Altura Total.	40cm	+/- 5 mm
Ancho Total.	80cm	+/- 5 mm
Profundidad Total.	60cm	+/- 5 mm
Altura Efectiva de la Mesa.	20cm	+/- 5 mm
Altura Patas.	20cm	+/- 5 mm

REQUERIMIENTOS TECNICOS.

- ✓ La mesa debe resistir 100 kg en su superficie y en el arrastre lateral con una carga de 80 kg sin que presente deformaciones en su estructura, así como en las piezas de acero.
- ✓ La estructura debe ser estable cuando está en uso.
- ✓ La superficie debe estar perfectamente plana, sin alabeos, grumos, ondulaciones o cualquier otra perturbación
- ✓ No se deben presentar filos ni puntas, ni rebabas que representen peligro para el usuario.
- ✓ Los materiales utilizados en la elaboración del producto deben ser tratados para evitar la propagación del fuego y la emisión de gases tóxicos.
- ✓ El mueble debe ubicarse en los espacios dispuestos para su uso, listo para su utilización según se requiera.

CONTROL DE CAMBIOS DE DOCUMENTO			Versión vigente del documento:		01
VERSIÓN	FECHA	DESCRIPCIÓN DE AJUSTES	ELABORÓ	REVISÓ	APROBÓ
01	1/10/2025	Creación de formato	ING. Julián Andrés Molina Gómez. Contratista Dirección Dotaciones Escolares.		

Nota: El control de cambios en el documento, se refiere a cualquier ajuste que se efectúe sobre el documento que describe ficha técnica del presente documento.

- ✓ *Diseño pata.*



SECRETARIA DE EDUCACION DE BOGOTA

MESA DE CENTRO TIPO III.

FOTO GUIA O ILUSTRACION
Imágenes Solo como Referencia

ITEM No.	4
Nombre del Equipo	MESA DE CENTRO TIPO III.
Cantidad Solicitada	Unidad
Capacidad	Múltiple.
Código Bienes y Servicios	561017 00 y los demás que se indiquen en el estudio previo
DESCRIPCION	DIMENSIONES
Alto	40 cm
Ancho	60 cm
Profundidad	60 cm



DESCRIPCION TECNICA.

PORTE	MATERIAL	ESPECIFICACIONES GENERALES	ACABADO
SUPERFICIE.	Madera.	<ul style="list-style-type: none"> ✓ Estructura interna hecha en madera maciza de sajo recubierta con Madera aglomerada de partículas con espesor de 22 mm (no se acepta MDF), chapillada en madera natural granadillo. 	<ul style="list-style-type: none"> ✓ Acabado, tres manos de sellado en poro cerrado madera, pintura laca en poliuretano semimate y/o barniz Minicomponente al agua, garantizando su impermeabilidad.
PATAS.	Acero o Hierro	<ul style="list-style-type: none"> ✓ Patas en Tubo cuadrado de 2" calibre 18 en sus cuatro extremos. ✓ Cuentan con nivelador en cada pata. 	<ul style="list-style-type: none"> ✓ Acabado cromado.

MEDIDAS A TENER EN CUENTA.

Descripción	Dimensión (mm)	Tolerancia
Altura Total.	40cm	+/- 5 mm
Ancho Total.	60cm	+/- 5 mm
Profundidad Total.	60cm	+/- 5 mm
Altura Efectiva de la Mesa.	20cm	+/- 5 mm
Altura Patas.	20cm	+/- 5 mm

REQUERIMIENTOS TECNICOS.

- ✓ *La mesa debe resistir 100 kg en su superficie y en el arrastre lateral con una carga de 80 kg sin que presente deformaciones en su estructura, así como en las piezas de acero.*
- ✓ *La estructura debe ser estable cuando está en uso.*
- ✓ *No se deben presentar filos ni puntas, ni rebabas que representen peligro para el usuario.*
- ✓ *La superficie debe estar perfectamente plana, sin alabeos, grumos, ondulaciones o cualquier otra perturbación*
- ✓ *Los materiales utilizados en la elaboración del producto deben ser tratados para evitar la propagación del fuego y la emisión de gases tóxicos.*
- ✓ *El mueble debe ubicarse en los espacios dispuestos para su uso, listo para su utilización según se requiera.*

CONTROL DE CAMBIOS DE DOCUMENTO			Versión vigente del documento:		01
VERSIÓN	FECHA	DESCRIPCIÓN DE AJUSTES	ELABORÓ	REVISÓ	APROBÓ
01	1/10/2025	Creación de formato	ING. Julián Andrés Molina Gómez. Contratista Dirección Dotaciones Escolares.		

Nota: El control de cambios en el documento, se refiere a cualquier ajuste que se efectúe sobre el documento que describe [ficha técnica del presente documento.](#)

SECRETARIA DE EDUCACION DE BOGOTA

MESA DE CENTRO TIPO II.

ITEM No.	3
Nombre del Equipo	MESA DE CENTRO TIPO II.
Cantidad Solicitada	Unidad
Capacidad	Múltiple.
Código Bienes y Servicios	561017 00 y los demás que se indiquen en el estudio previo
DESCRIPCION	DIMENSIONES
Alto	40 cm
Ancho	70 cm
Profundidad	50 cm

FOTO GUIA O ILUSTRACION
Imágenes Solo como Referencia



DESCRIPCION TECNICA.

PARTE	MATERIAL	ESPECIFICACIONES GENERALES	ACABADO
SUPERFICIE.	Madera.	<ul style="list-style-type: none"> ✓ Estructura interna hecha en madera maciza de sajo recubierta con Madera aglomerada de partículas con espesor de 22 mm (no se acepta MDF), chapillada en madera natural granadillo. 	<ul style="list-style-type: none"> ✓ Acabado, tres manos de sellado en poro cerrado madera, pintura laca en poliuretano semimate y/o barniz Minicomponente al agua, garantizando su impermeabilidad.
PATAS.	Acero o Hierro	<ul style="list-style-type: none"> ✓ Patas en Tubo cuadrado de 2" calibre 18 en sus cuatro extremos. ✓ Cuentan con nivelador en cada pata. 	<ul style="list-style-type: none"> ✓ Acabado cromado.

MEDIDAS A TENER EN CUENTA.

Descripción	Dimensión (mm)	Tolerancia
Altura Total.	40cm	+/- 5 mm
Ancho Total.	70cm	+/- 5 mm
Profundidad Total.	50cm	+/- 5 mm
Altura Efectiva de la Mesa.	20cm	+/- 5 mm
Altura Patas.	20cm	+/- 5 mm

REQUERIMIENTOS TECNICOS.

- ✓ *La mesa debe resistir 100 kg en su superficie y en el arrastre lateral con una carga de 80 kg sin que presente deformaciones en su estructura, así como en las piezas de acero.*
- ✓ *La estructura debe ser estable cuando está en uso.*
- ✓ *No se deben presentar filos ni puntas, ni rebabas que representen peligro para el usuario.*
- ✓ *La superficie debe estar perfectamente plana, sin alabeos, grumos, ondulaciones o cualquier otra perturbación*
- ✓ *Los materiales utilizados en la elaboración del producto deben ser tratados para evitar la propagación del fuego y la emisión de gases tóxicos.*
- ✓ *El mueble debe ubicarse en los espacios dispuestos para su uso, listo para su utilización según se requiera.*

CONTROL DE CAMBIOS DE DOCUMENTO			Versión vigente del documento:		01
VERSIÓN	FECHA	DESCRIPCIÓN DE AJUSTES	ELABORÓ	REVISÓ	APROBÓ
01	1/10/2025	Creación de formato	ING. Julián Andrés Molina Gómez. Contratista Dirección Dotaciones Escolares.		

Nota: El control de cambios en el documento, se refiere a cualquier ajuste que se efectúe sobre el documento que describe [ficha técnica del presente documento](#).

SECRETARIA DE EDUCACION DE BOGOTA

MESA DE JUNTAS.

ITEM No.	5
Nombre del Equipo	MESA DE JUNTAS.
Cantidad Solicitada	Unidad
Capacidad	Múltiple.
Código Bienes y Servicios	561017 00 y los demás que se indiquen en el estudio previo

FOTO GUIA O ILUSTRACION
Imágenes Solo como Referencia



DESCRIPCION	DIMENSIONES
Alto	76 cm
Ancho	550 cm
Profundidad	200 cm

DESCRIPCION TECNICA.

PARTE	MATERIAL	ESPECIFICACIONES GENERALES	ACABADO
SUPERFICIE.	Madera.	<ul style="list-style-type: none"> ✓ Madera aglomerada de partículas con espesor de 60 mm (no se acepta MDF), chapillada en madera natural Nogal. ✓ Presenta un refilado a 45° a tres centímetros inferior del borde. ✓ La superficie se divide por la parte central del ovoide por la parte mas larga en dos partes para su movilización. 	<ul style="list-style-type: none"> ✓ Acabado, tres manos de sellado en poro cerrado madera, pintura laca en poliuretano semimate y/o barniz Minicomponente al agua, garantizando su impermeabilidad.
GROMMET	Aluminio.	<ul style="list-style-type: none"> ✓ Cajas de conectividad multipuerto (Grommet), material aluminio, color negro, configuración: conexiones eléctricas, USB Tipo C, HDMI Y datos, sin cables a la vista. Cantidad 4 unidades. 	<ul style="list-style-type: none"> ✓ Según norma RETIE, sin cables expuestos.
CANALETAS	Acero.	<ul style="list-style-type: none"> ✓ Lamina Cold Rolled con espesor de pared de 1.2mm con sus respectivos dobleces y grafados. Troquelados y con tapa. 	<ul style="list-style-type: none"> ✓ Acabado en pintura electroestática homeable, acabado microtexturizado, acorde a la norma NTC2808. ✓ Color negro.

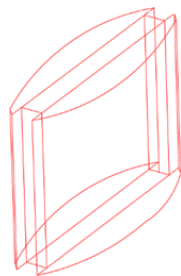
PLATINAS DE UNION.	Acero.	<ul style="list-style-type: none"> ✓ Platinas de unión de 1/8" de espesor x 30cm de largo con 12 perforaciones de 1/8, las cuales deben ir embebidas a la mesa por la parte inferior, para unir las dos superficies 	<ul style="list-style-type: none"> ✓ Acabado en pintura electroestática homeable, acabado microtexturizado, acorde a la norma NTC2808. ✓ Color negro.
ESTRUCTURA INTERNA DE LAS PATAS.	Tube cold rolled.	<ul style="list-style-type: none"> ✓ Tube Cold Rolled de 80X40 mm calibre 16 para la base central. ✓ Tube Cold Rolled de 50.8X50.8 mm calibre 16 para las bases laterales. ✓ Las bases deben contar con refuerzo estructural vertical en el centro, así mismo debe tener una cinta en madera chapillada tipo nogal en sus laterales. ✓ La estructura central debe tener perforaciones en la parte superior para el paso de las conexiones que llegan a las canaletas quienes alimentan a los Gromer. 	<ul style="list-style-type: none"> ✓ Acabado en pintura electroestática homeable, acabado microtexturizado, acorde a la norma NTC2808. ✓ Color negro.
PATAS.	Acero y madera.	<ul style="list-style-type: none"> ✓ Las tres patas deben tener dos piezas externas recubiertas con madera maciza y contar con un recubrimiento de madera aglomerada de partículas de 5mm, y con chapilla en madera Nogal.  <ul style="list-style-type: none"> ✓ La unión de las patas debe ser: Madera-base estructural-madera. 	<ul style="list-style-type: none"> ✓ Acabado, tres manos de sellado en poro cerrado madera, pintura laca en poliuretano semimate y/o barniz Minicomponente a agua, garantizando su impermeabilidad para la madera ✓ Acabado en pintura electroestática homeable, acabado microtexturizado, acorde a la norma NTC2808. ✓ Color negro. Para la parte estructural
UNIONES EN ACERO DE LA ESTRUCTURA	MIG.	<ul style="list-style-type: none"> ✓ Juntas en soldadura tipo MIG para las uniones de la estructura metálica en cordón continuo que garantice su unidad y estabilidad en el tiempo. 	<ul style="list-style-type: none"> ✓ Buen aporte de material, terminaciones limpias, sin porosidades ni socavados.

MEDIDAS A TENER EN CUENTA.

Descripción	Dimensión (mm)	Tolerancia
Altura Total.	76cm	+/- 5 mm
Ancho Total.	550cm	+/- 5 mm
Profundidad Total.	200cm	+/- 5 mm
Altura Efectiva de la Superficie o tapa.	5cm	+/- 5 mm
Altura Patas.	71cm	+/- 5 mm

REQUERIMIENTOS TECNICOS.

- ✓ La mesa debe permitir la acomodación de las sillas establecidas según requerimientos técnico expuestos.
- ✓ La superficie es totalmente horizontal ovoide por la parte más larga, no presenta alabeos u ondas en la superficie.
- ✓ La mesa debe resistir 180 kg en su superficie y en el arrastre lateral con una carga de 120 kg sin que presente deformaciones en su estructura, así como en las piezas de acero.
- ✓ La estructura debe ser estable cuando está en uso.
- ✓ Posee cajas de conectividad empotradas en la mesa con conexiones eléctricas y de datos ocultas y sin cables a la vista tipo Grommet.
- ✓ No se deben presentar filos ni puntas, ni rebabas que representen peligro para el usuario.
- ✓ Los materiales utilizados en la elaboración del producto deben ser tratados para evitar la propagación del fuego y la emisión de gases tóxicos.
- ✓ El mueble debe ubicarse en los espacios dispuestos para su uso, listo para su utilización según se requiera.

CONTROL DE CAMBIOS DE DOCUMENTO			Versión vigente del documento:		01
VERSIÓN	FECHA	DESCRIPCIÓN DE AJUSTES	ELABORÓ	REVISÓ	APROBÓ
01	1/10/2025	Creación de formato	ING. Julián Andrés Molina Gómez. Contratista Dirección Dotaciones Escolares.		

Nota: El control de cambios en el documento, se refiere a cualquier ajuste que se efectúe sobre el documento que describe ficha técnica del presente documento.

IMÁGENES DE REFERENCIA.

- ✓ Medidas de espacios de los soportes.

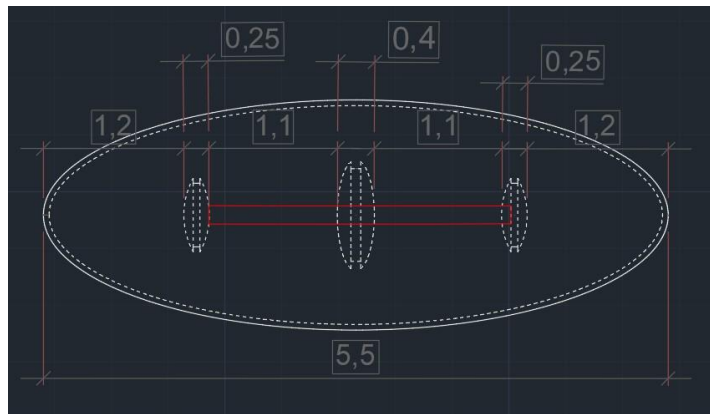

- ✓ Medidas ancho de los soportes.

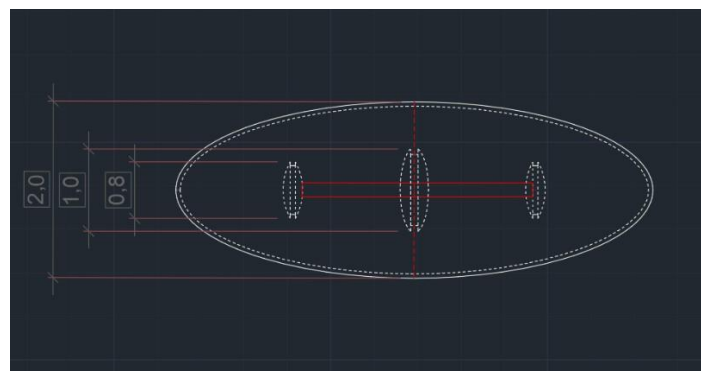
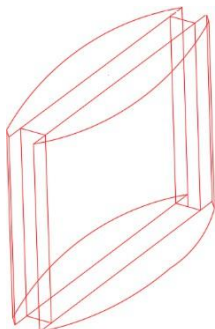

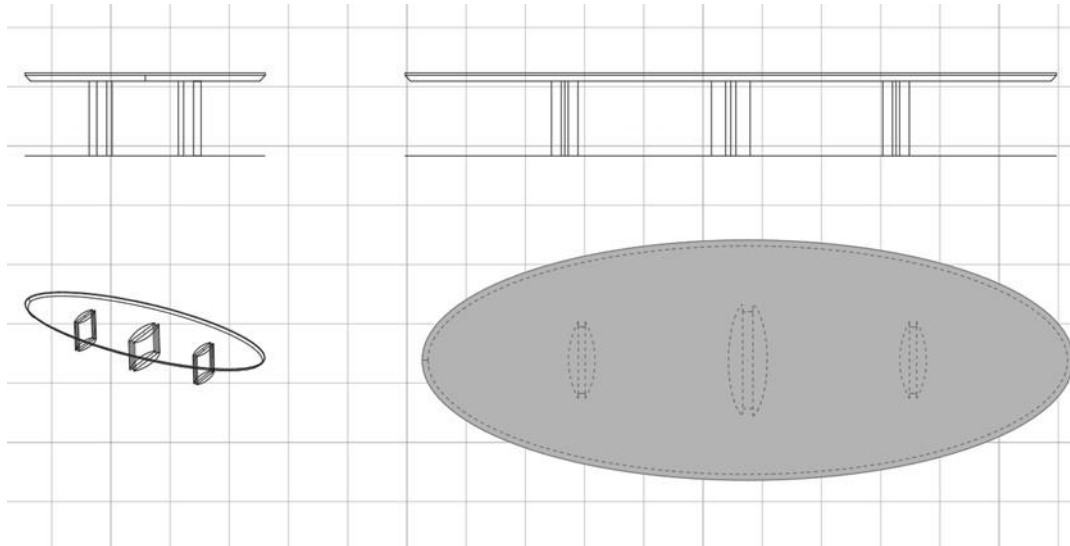

SECRETARIA DE EDUCACION DE BOGOTA

MESA PUESTO DE TRABAJO.

FOTO GUIA O ILUSTRACION
Imágenes Solo como Referencia

ITEM No.	6
Nombre del Equipo	MESA PUESTO DE TRABAJO.
Cantidad Solicitada	Unidad
Capacidad	Múltiple.
Código Bienes y Servicios	561017 00 y los demás que se indiquen en el estudio previo
DESCRIPCION	DIMENSIONES
Alto	76 cm
Ancho	300 cm
Profundidad	130 cm



DESCRIPCION TECNICA.

PARTE	MATERIAL	ESPECIFICACIONES GENERALES	ACABADO
SUPERFICIE.	Madera.	<ul style="list-style-type: none"> ✓ Madera aglomerada de partículas con espesor de 60 mm (no se acepta MDF), chapillada en madera natural Nogal. ✓ Presenta un refilado a 45° a dos centímetros inferior del borde. 	<ul style="list-style-type: none"> ✓ Acabado, tres manos de sellado en poro cerrado madera, pintura laca en poliuretano semimate y/o barniz Minicomponente al agua, garantizando su impermeabilidad.
GROMMET	Metálico.	<ul style="list-style-type: none"> ✓ Caja de conectividad multipuerto (Grommet), material aluminio, color negro, configuración: conexiones eléctricas, USB Tipo C y datos, sin cables a la vista. Cantidad 1 unidad. 	<ul style="list-style-type: none"> ✓ Según norma RETIE, sin cables expuestos.
FALDON	Madera.	<ul style="list-style-type: none"> ✓ Madera aglomerada de partículas con espesor de 22 mm (no se acepta MDF), chapillada en madera natural tipo Nogal. ✓ El faldón debe estar unido a la superficie por la parte inferior. 	<ul style="list-style-type: none"> ✓ Acabado, tres manos de sellado en poro cerrado madera, pintura laca en poliuretano semimate y/o barniz Minicomponente al agua, garantizando su impermeabilidad.

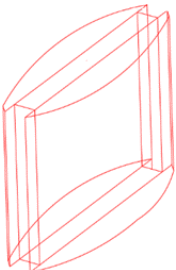
ESTRUCTURA INTERNA DE LAS PATAS	Tubo cold rolled.	<ul style="list-style-type: none"> ✓ Tubo Cold Rolled de 50.8X50.8 mm calibre 16 para las bases laterales. ✓ Las bases deben contar con refuerzo estructural vertical en el centro, así mismo debe tener una cinta en madera chapillada tipo nogal en sus laterales. ✓ La estructura central debe tener perforaciones en la parte superior para el paso de las conexiones que llegan a las canaletas quienes alimentan a los Gromer. 	<ul style="list-style-type: none"> ✓ Acabado en pintura electroestática homeable, acabado microtexturizado, acorde a la norma NTC2808. ✓ Color negro.
PATAS.	Madera y acero.	<ul style="list-style-type: none"> ✓ Las dos patas deben tener dos piezas externas recubiertas con madera maciza y contar con un recubrimiento de madera aglomerada de partículas de 5mm, y con chapilla en madera Nogal.  <ul style="list-style-type: none"> ✓ La unión de las patas debe ser: Madera-base estructural-madera. 	<ul style="list-style-type: none"> ✓ Acabado, tres manos de sellado en poro cerrado madera, pintura laca en poliuretano semimate y/o barniz Minicomponente a agua, garantizando su impermeabilidad, para la madera ✓ Acabado en pintura electroestática homeable, acabado microtexturizado, acorde a la norma NTC2808. ✓ Color negro, para la estructura
CANALETA	Acero.	<ul style="list-style-type: none"> ✓ Lamina Cold Rolled con espesor de pared de 1.2mm con sus respectivos dobleces y grafados. Troquelados y con tapa. 	<ul style="list-style-type: none"> ✓ Acabado en pintura electroestática homeable, acabado microtexturizado, acorde a la norma NTC2808. ✓ Color negro.
UNIONES EN ACERO DE LA ESTRUCTURA	MIG.	<ul style="list-style-type: none"> ✓ Junta en soldadura tipo MIG para las uniones de la estructura metálica en cordón continuo que garantice su unidad y estabilidad en el tiempo. 	<ul style="list-style-type: none"> ✓ Buen aporte de material, terminaciones limpias, sin porosidades ni socavados.

MEDIDAS A TENER EN CUENTA.

Descripción	Dimensión (mm)	Tolerancia
Altura Total.	76cm	+/- 5 mm
Ancho Total.	300cm	+/- 5 mm
Profundidad Total.	130cm	+/- 5 mm
Altura Efectiva de la Superficie o tapa.	5cm	+/- 5 mm
Altura Patas.	71cm	+/- 5 mm
Altura del faldón	30cm	+/- 5 mm

REQUERIMIENTOS TECNICOS.

- ✓ La superficie es totalmente horizontal ovoide por la parte más larga, no presenta alabeos u ondas en la superficie.
- ✓ La mesa debe resistir 110 kg en su superficie y en el arrastre lateral con una carga de 80 kg sin que presente deformaciones en su estructura, así como en las piezas de acero.
- ✓ La estructura debe ser estable cuando está en uso.
- ✓ Posee cajas de conectividad empotradas en la mesa con conexiones eléctricas y de datos ocultas y sin cables a la vista tipo Grommet.
- ✓ No se deben presentar filos ni puntas, ni rebabas que representen peligro para el usuario.
- ✓ Los materiales utilizados en la elaboración del producto deben ser tratados para evitar la propagación del fuego y la emisión de gases tóxicos.
- ✓ El mueble debe ubicarse en los espacios dispuestos para su uso, listo para su utilización según se requiera.

CONTROL DE CAMBIOS DE DOCUMENTO			Versión vigente del documento:		01
VERSIÓN	FECHA	DESCRIPCIÓN DE AJUSTES	ELABORÓ	REVISÓ	APROBÓ
01	1/10/2025	Creación de formato	ING. Julián Andrés Molina Gómez. Contratista Dirección Dotaciones Escolares.		

Nota: El control de cambios en el documento, se refiere a cualquier ajuste que se efectúe sobre el documento que describe ficha técnica del presente documento.

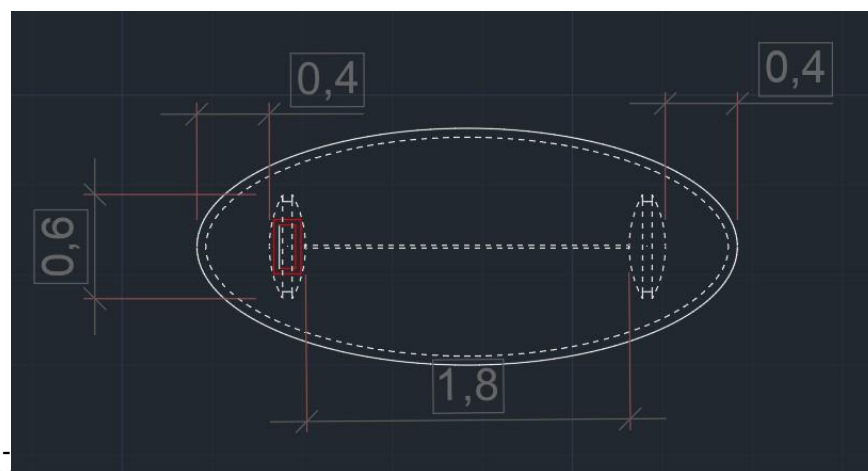
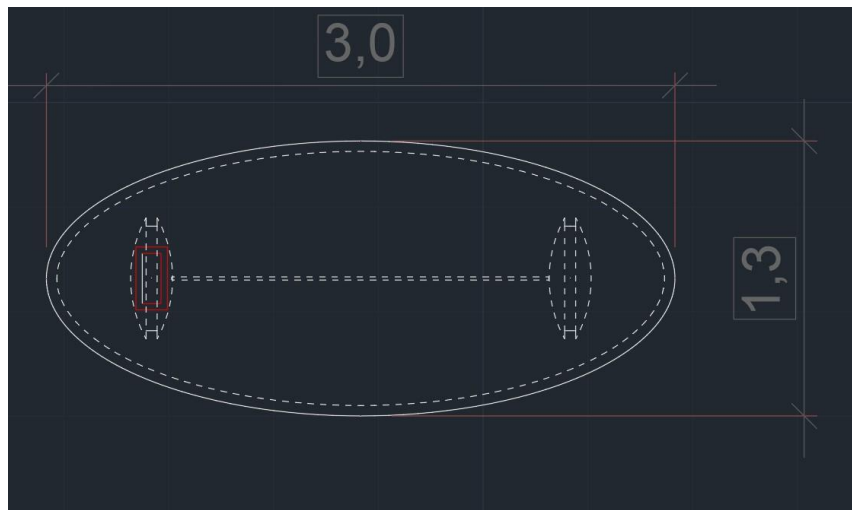

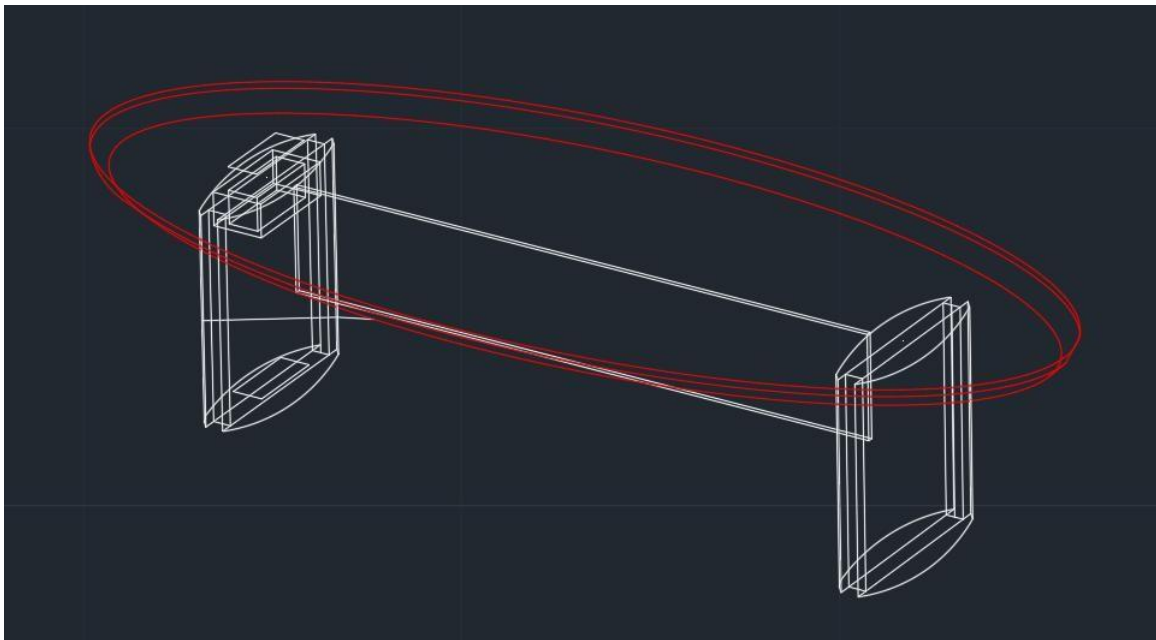
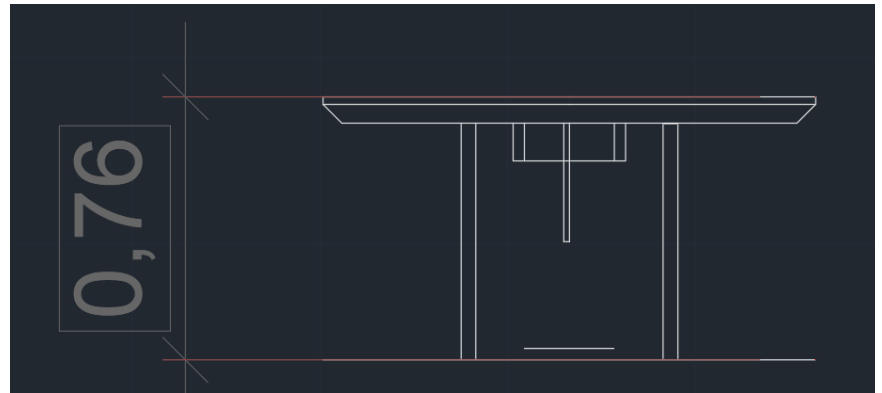
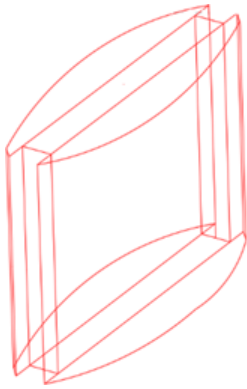



SECRETARIA DE EDUCACION DE BOGOTA

MESA Y CATEDRA PRIMERA INFANCIA.

ITEM No.	1
Nombre del Equipo	MESA Y CATEDRA P. INFANCIA
Cantidad Solicitada	Unidad
Capacidad	Múltiple.
Código Bienes y Servicios	561017 00 y los demás que se indiquen en el estudio previo

FOTO GUIA O ILUSTRACION
Imágenes Solo como Referencia



DESCRIPCION TECNICA MESA.

PARTE	MATERIAL	ESPECIFICACIONES GENERALES	ACABADO
SOPORTE Y/O PATAS (2und)	Acero	✓ Tubo Cold Rolled en sección redonda de 1 1/2" espesor de pared de 1.2 mm sin pintura.	✓ Acabado en pintura en polvo para aplicación electrostática homeable tipo epoxi poliéster acabado gofrado, acorde a la norma técnica NTC 2808. COLOR BLANCO MICROTEXTURIZADO.
CHAMBRANA (2und)	Acero	✓ Tubo Cold Rolled sección redonda de 1 1/2" espesor de pared 1.2 mm sin pintura abocardado por sus costados y cara posterior	✓ Acabado en pintura en polvo para aplicación electrostática homeable tipo epoxi poliéster acabado gofrado, acorde a la norma técnica NTC 2808. COLOR BLANCO MICROTEXTURIZADO.
PLATINAS DE SUJECION (6und)	Acero	✓ Platinas en L troqueladas calibre 16 a 1.5 mm de 1" de ancho.	✓ Acabado en pintura en polvo para aplicación electrostática homeable tipo epoxi poliéster acabado gofrado, acorde a la norma técnica NTC 2808. COLOR BLANCO MICROTEXTURIZADO.
SUPERFICIE (1und)	Madera.	✓ Madera contrachapada de 25 mm, Semicircular convexa por el frente para atención a varios estudiantes. Bordes redondeados y curvatura cóncava por el frente del docente quien usara la mesa	✓ Laminado decorativo melaminico de alta presión; espesor de pared 0.8 mm textura color en acabado blanco o beige en la superficie y balance laminado de alta presión espesor de pared 0.6 mm color blanco vainilla o similar con canto rígido termo fundido de 2 mm en sus filos color a definir por la supervisión.

TORNILLOS	Acero	✓ Acero – Tornillo auto perforante goloso cabeza de garbanzo con arandelas de ajuste de ¾ pulgada	✓ Zincado
UNIONES EN ACERO	MIG	✓ Juntas en soldadura tipo MIG para las uniones de la estructura metálica en cordón continuo que garantice su unidad y estabilidad en el tiempo.	✓ Buen aporte de material, terminaciones limpias, sin porosidades ni socavados.

DESCRIPCION TECNICA SILLA.

PARTE	MATERIAL	ESPECIFICACIONES GENERALES	ACABADO
SOPORTE Y/O PATAS (2und)	Acero	✓ Perfilera en acero HR ovalado, tubería 31x17mm con espesor de pared a 1.52mm. Diseño funcional abatible, la estructura de las patas en perfil figurado enterizo en una sola pieza hasta el espaldar y dos patas con perfil figurado con apoyabrazos como soporte.	✓ Acabado en pintura en polvo para aplicación electrostática homeable tipo epoxi poliéster acabado gofrado, acorde a la norma técnica NTC 2808. COLOR GRIS MICROTEXTURIZADO.
ESPALDAR Y UNIONES (1und)	Polipropileno	✓ Estructura en copolimero o polipropileno de alto impacto inyectado con su respectivo filtro UV según forma definida por imagen de referencia, la estructura del módulo espaldar asiento debe ser de espesor mínimo de 4mm, el asiento debe tener pestañas internas robustas que permitan la fijación a la estructura metálica mediante 4 tornillos hexagonales.	✓ Polipropileno liso color gris.
ACOLCHADO Y ASIENTO (1und)	Espuma de Alta Densidad	✓ Acolchado en espuma de poliuretano inyectado de 40mm de espesor de alta densidad mínimo 60kg/m ³ , el tapizado permite la transpiración del usuario sin acumulación de sudor	✓ El asiento es sobre puesto de acolchado en tela space que es de fácil limpieza con tratamiento antialérgico y anti-manchas, color gris .
SISTEMA DE SUJECION (4und)	Acero	✓ Tornillos cabeza hexagonal, tuercas con su respectiva huasa de compresión y traba roscas. sujetando el copolímero con el tubo cold rolled del asiento, ubicándolos al centro del tubo y la pestaña de sujeción y/o remache pop de 6mm según puntos de sujeción del copolímero.	✓ Zincado.

REFUERZO ESTRUCTURAL DEBAJO DEL ASIENTO. (2und)	Acero	<ul style="list-style-type: none"> ✓ Perfilería Especial en Acero HR ovalado, Tubería de 31x17mm con espesor de pared a 1.52mm sin pintura, abocardada en sus extremos para soldar a las patas como amarre y estabilidad a la estructura. Amarre frontal y posterior 	<ul style="list-style-type: none"> ✓ Acabado en pintura en polvo para aplicación electrostática horneable tipo epoxi poliéster acabado liso, acorde a la norma técnica NTC 2808. Color gris.
RODACHIN Y NIVELADOR (4und)	Nylon	<ul style="list-style-type: none"> ✓ Nylon 100% doble pista con banda elástica para piso duro. Diámetro 50 mm piso duro, eje interno y central de acero con pin de ajuste, adicional se solicita niveladores para tener las dos opciones de uso. 	<ul style="list-style-type: none"> ✓ Inyectado micro texturizado negro-gris
UNIONES EN ACERO	MIG	<ul style="list-style-type: none"> ✓ Juntas en soldadura tipo MIG para las uniones de la estructura metálica en cordón continuo que garantice su unidad y estabilidad en el tiempo. 	<ul style="list-style-type: none"> ✓ Buen aporte de material, terminaciones limpias, sin porosidades ni socavados.

MEDIDAS A TENER EN CUENTA.

Silla.

Descripción	Dimensión (mm)	Tolerancia
Altura al plan del asiento.	450	+/- 5 mm
Profundidad Efectiva del Asiento.	420	+/- 5 mm
Ancho del Asiento.	450	+/- 5 mm
Ancho del Espaldar.	450	+/- 5 mm
Inclinación del asiento respecto a la Norma	4°	+/- 5 mm

Mesa.

Descripción	Dimensión (mm)	Tolerancia
Largo de la Mesa.	1000	+/- 5 mm
Profundidad de la Mesa	550	+/- 5 mm
Alto de la Mesa	760	+/- 5 mm

REQUERIMIENTOS TECNICOS.

<ul style="list-style-type: none"> ✓ El punto máximo de altura de las patas sobresale 40 mm manteniendo rigidez y estabilidad en la estructura La silla es estable, no se inclina ni se voltea al colocar un peso 45 kg encada una de sus esquinas ✓ La silla soporta una carga estática y dinámica de 150 KG verticales sobre su superficie sin que presente deformación alguna en su superficie o estructura. ✓ La silla no presenta aristas vivas, filos cortantes ni rebabas que representen un riesgo a los usuarios. ✓ La estructura de las patas tiene un amarre frontal, uno posterior unidos con soldadura tipo MIG de cordón continuo y buen aporte de material. ✓ Se exige que los parámetros de inyección marcados en la silla NO sean mayores a 1 año los cuales se verificaran en la tabla de fabricación mes/año de dichos elementos. El material de inyección de la silla en copolímero de alto impacto en material 100% virgen y original – certificado, NO remanufacturado. ✓ Es apilable en 5 unidades como mínimo. ✓ Las costuras y/o grapas del tapizado no quedan a la vista.
--

CONTROL DE CAMBIOS DE DOCUMENTO			Versión vigente del documento:		01
VERSIÓN	FECHA	DESCRIPCIÓN DE AJUSTES	ELABORÓ	REVISÓ	APROBÓ
01	17/12/2025	Cambio de formato	ING. Julián Andrés Molina Gómez. Contratista Dirección Dotaciones Escolares.		

Nota: El control de cambios en el documento, se refiere a cualquier ajuste que se efectúe sobre el documento que describe ficha técnica del presente documento.

SECRETARIA DE EDUCACION DE BOGOTA MESA Y SILLA JARDIN PRIMERA INFANCIA.

ITEM No.	5
Nombre del Equipo	MESA Y SILLA JARDIN
Cantidad Solicitada	Unidad
Capacidad	Múltiple.
Código Bienes y Servicios	561017 00 y los demás que se indiquen en el estudio previo

FOTO GUIA O ILUSTRACION
Imágenes Solo como Referencia



DESCRIPCION TECNICA MESA.

PARTE	MATERIAL	ESPECIFICACIONES GENERALES	ACABADO
SOPORTE Y/O PATAS (4und)	Acero	<ul style="list-style-type: none"> ✓ Tubo Cold Rolled en sección redonda de 1 1/4" espesor de pared de 1.2 mm sin pintura, con sistema de ajuste en altura interno tipo telescopio y traba tipo PIN. 	<ul style="list-style-type: none"> ✓ Acabado en pintura en polvo para aplicación electrostática homeable tipo epoxi poliéster acabado gofrado, acorde a la norma técnica NTC 2808. COLOR BLANCO MICROTEXTURIZADO.
CHAMBRANA (4und)	Acero	<ul style="list-style-type: none"> ✓ Tubo Cold Rolled sección redonda 1 1/4" (pulgada) espesor de pared 1.2 mm sin pintura, el cual debe venir soldado a las patas con abocardado y cordón continuo. 	<ul style="list-style-type: none"> ✓ Acabado en pintura en polvo para aplicación electrostática homeable tipo epoxi poliéster acabado gofrado, acorde a la norma técnica NTC 2808. COLOR BLANCO MICROTEXTURIZADO.
PLATINAS DE SUJECION (6und)	Acero	<ul style="list-style-type: none"> ✓ Platinas en L troqueladas calibre 16, espesor de pared de 1.5 mm de sujeción en acero de 1", soldadas a las chambranas para sujeción a superficie. 	<ul style="list-style-type: none"> ✓ Acabado en pintura en polvo para aplicación electrostática homeable tipo epoxi poliéster acabado gofrado, acorde a la norma técnica NTC 2808. COLOR BLANCO MICROTEXTURIZADO.

SUPERFICIE (1und)	Madera.	<ul style="list-style-type: none"> ✓ Madera contrachapada de 12 mm en forma semicircular; Seca e inmunizada y adherida entre sus chapillas con casco resina ureica, no debe contar con aristas vivas. Todas sus esquinas son curvadas 	<ul style="list-style-type: none"> ✓ Laminado decorativo melaminico de alta presión textura; espesor de pared 0.8 mm por su cara. Canto rígido termo fundido de 2.2 mm, Perfectamente refileado, bocelado y pulido. ✓ La superficie será en imitación color madera tono exacto a definir por supervisión
TAPONES (4und)	Polipropileno	<ul style="list-style-type: none"> ✓ Polipropileno inyectado semiesférico interno con mínimo 4 nervaduras de ajuste para las patas, que permitan aislar la estructura del piso evitando marcas y rayones, para tráfico pesado. 	<ul style="list-style-type: none"> ✓ Polipropileno micro texturizado color negro, sólidos en su parte cónica que posibilite mayor resistencia y durabilidad.
TORNILLOS DE SUJECION	Acero	<ul style="list-style-type: none"> ✓ Tornillo para madera soberbio o Sax de cabeza plana y rosca completa. 	<ul style="list-style-type: none"> ✓ Acero con recubrimiento en zinc.
UNIONES EN ACERO	MIG	<ul style="list-style-type: none"> ✓ Juntas en soldadura tipo MIG para las uniones de la estructura metálica en cordón continuo que garantice su unidad y estabilidad en el tiempo. 	<ul style="list-style-type: none"> ✓ Buen aporte de material, terminaciones limpias, sin porosidades ni socavados.

DESCRIPCION TECNICA SILLA.

PARTE	MATERIAL	ESPECIFICACIONES GENERALES	ACABADO
SOPORTE Y/O PATAS (2und)	Acero	<ul style="list-style-type: none"> ✓ Tubo Cold Rolled sección redondo de 7/8" de diámetro, espesor de pared de 1,2 mm (Sin pintura). Patas perfiladas según referencia (imagen), la estructura de las patas debe tener amarre central debajo de la superficie del asiento unido con soldadura MIG que permita un adecuado afianzamiento del copolímero al asiento. 	<ul style="list-style-type: none"> ✓ Acabado en pintura en polvo para aplicación electrostática homeable tipo epoxi poliéster acabado gofrado, acorde a la norma técnica NTC 2808. COLOR BLANCO MICROTTEXTURIZADO.
ESPALDAR Y UNIONES (1und)	Polipropileno	<ul style="list-style-type: none"> ✓ Copolímero inyectado según molde y diseño establecido de alto impacto inyectado con su respectivo aditivo UV de 15 mm con un espesor de pared mínimo de 4 mm, en una sola pieza asiento-espaldar con refuerzos estructurales mediante red de nervaduras (costillaje) en la parte posterior del asiento de mínimo 1 cm, que brinde reforzamiento estructural al asiento. Posee curvatura de la espalda y en la zona poplítea. La estructura del 	<ul style="list-style-type: none"> ✓ Color en blanco, verde claro, azul celeste y/o rosado.

		<p>módulo espaldar y asiento debe seguir las curvas anatómicas para la población objetivo resaltando el apoyo lumbar y espaldar.</p> <p>✓ El asiento debe tener 4 pestañas internas robustas que permitan la fijación a la estructura metálica.</p>	
NIVELADOR (4und)	Acero inoxidable	<p>✓ Nivelador botón en acero inoxidable, tornillo zincado para tráfico pesado y de alto impacto, Nivelador tipo espigo.</p>	<p>✓ Acero inoxidable, tornillo zincado, con protector antideslizante en la parte inferior Tipo Goma.</p>
UNIONES EN ACERO	MIG	<p>✓ Juntas en soldadura tipo MIG para las uniones de la estructura metálica en cordón continuo que garantice su unidad y estabilidad en el tiempo.</p>	<p>✓ Buen aporte de material, terminaciones limpias, sin porosidades ni socavados.</p>

MEDIDAS A TENER EN CUENTA.

Silla.

Descripción	Dimensión (mm)	Tolerancia
Ancho de la Silla.	360	+/- 5 mm
Alto del Silla.	550	+/- 5 mm
Profundidad de la silla	370	+/- 5 mm

Mesa.

Descripción	Dimensión (mm)	Tolerancia
Largo de la Mesa.	650	+/- 5 mm
Profundidad de la Mesa	560	+/- 5 mm
Alto de la Mesa	500 a 700	+/- 5 mm

REQUERIMIENTOS TECNICOS DE LA MESA.

- ✓ Debe soportar hasta 120 kg en su superficie sin que presente deformaciones en su estructura.
- ✓ La mesa resiste arrastre lateral con una carga de 120 KG sin que presente deformaciones en su estructura.
- ✓ En uniones de parte estructural en lámina, chambrana unión soldada en cada una de las patas generando así mayor robustez en su estructura.
- ✓ Para conformar la estructura de la unión soldada debe ser chambrana - pata y no chambrana-chambrana.
- ✓ Tiene soldadura tipo MIG de cordón continuo con buen aporte de material para las uniones de la estructura metálica, no se admiten porosidades, socavados y/o imperfecciones en dicha soldadura.
- ✓ El mueble no presenta aristas vivas, filos cortantes ni rebabas que representen un riesgo a los estudiantes. La superficie no presenta alabeos, grumos u ondas en su cara de trabajo, filos redondeados, con canto refileado, bocelado y pulido.
- ✓ La estructura (chambrana) debe tener platinas de sujeción soldadas internas, que permitan el ajuste de la superficie con los tornillos pasantes.
- ✓ La unión entre la superficie y la estructura debe ser por medio de 4 (cuatro) tornillos pasantes de 1" cabeza plana, huasa de compresión. La tornillería pasa la tuerca de seguridad como mínimo 3 mm y con un máximo de holgura de 5 mm. Aplicando su respectiva traba química que evite la caída o desprendimiento de los tornillos

REQUERIMIENTOS TECNICOS DE LA SILLA.

- ✓ *La silla no presenta aristas vivas, filos cortantes ni rebabas que representen un riesgo a los usuarios*
- ✓ *El punto máximo de altura de las patas sobresale 40 mm manteniendo rigidez y estabilidad en la estructura. La silla es estable, no se inclina ni se voltea al colocar un peso 45 kg en cada una de sus esquinas*
- ✓ *El material de inyección del asiento y espaldar en copolímero de alto impacto, material 100% virgen y original – certificado, NO remanufacturado.*
- ✓ *Las sillas no son apilables, teniendo en cuenta el figurado del copolímero.*
- ✓ *Curvaturas de los tubos estructurales NO deben de presentar quiebres o líneas que indiquen el maltrato y pérdida de propiedades del material.*
- ✓ *La silla debe soportar una carga dinámica de 120 kg al ser arrastrado lateralmente, sin que presente deformación alguna en su superficie o estructura.*

CONTROL DE CAMBIOS DE DOCUMENTO			Versión vigente del documento:		01
VERSIÓN	FECHA	DESCRIPCIÓN DE AJUSTES	ELABORÓ	REVISÓ	APROBÓ
01	17/12/2025	Cambio de formato	ING. Julián Andrés Molina Gómez. Contratista Dirección Dotaciones Escolares.		

Nota: El control de cambios en el documento, se refiere a cualquier ajuste que se efectúe sobre el documento que describe ficha técnica del presente documento.

SECRETARIA DE EDUCACION DE BOGOTA
MESA Y SILLA TRANCISION PRIMERA INFANCIA.

ITEM No.	8
Nombre del Equipo	MESA Y SILLA TRANCISION
Cantidad Solicitada	Unidad
Capacidad	Múltiple.
Código Bienes y Servicios	561017 00 y los demás que se indiquen en el estudio previo



FOTO GUIA O ILUSTRACION
Imágenes Solo como Referencia

DESCRIPCION TECNICA MESA.

PARTE	MATERIAL	ESPECIFICACIONES GENERALES	ACABADO
SOPORTE Y/O PATAS (4und)	Acero	<ul style="list-style-type: none"> ✓ Tubo Cold Rolled en sección redonda de 1 1/4" espesor de pared de 1.2 mm sin pintura, con sistema de ajuste en altura interno tipo telescopio y traba tipo PIN. 	<ul style="list-style-type: none"> ✓ Acabado en pintura en polvo para aplicación electrostática homeable tipo epoxi poliéster acabado gofrado, acorde a la norma técnica NTC 2808. COLOR BLANCO MICROTEXTURIZADO.
CHAMBRANA (4und)	Acero	<ul style="list-style-type: none"> ✓ Tubo Cold Rolled sección redonda 1 1/4" (pulgada) espesor de pared 1.2 mm sin pintura, el cual debe venir soldado a las patas con abocadado y cordón continuo. 	<ul style="list-style-type: none"> ✓ Acabado en pintura en polvo para aplicación electrostática homeable tipo epoxi poliéster acabado gofrado, acorde a la norma técnica NTC 2808. COLOR BLANCO MICROTEXTURIZADO.
PLATINAS DE SUJECION (6und)	Acero	<ul style="list-style-type: none"> ✓ Platinas en L troqueladas calibre 16, espesor de pared de 1.5 mm de sujeción en acero de 1", soldadas a las chambranas para sujeción a superficie. 	<ul style="list-style-type: none"> ✓ Acabado en pintura en polvo para aplicación electrostática homeable tipo epoxi poliéster acabado gofrado acorde a la norma técnica NTC 2808. COLOR BLANCO MICROTEXTURIZADO.

SUPERFICIE (1und)	Madera.	<ul style="list-style-type: none"> ✓ Madera contrachapada de 12 mm en forma semicircular; Seca e inmunizada y adherida entre sus chapillas con casco resina ureica, no debe contar con aristas vivas. Todas sus esquinas son curvadas 	<ul style="list-style-type: none"> ✓ Laminado decorativo melaminico de alta presión textura; espesor de pared 0.8 mm por su cara. Canto rígido termo fundido de 2.2 mm, Perfectamente refilado, bocelado y pulido. ✓ La superficie será en imitación color madera tono exacto a definir por supervisión
TAPONES (4und)	Polipropileno	<ul style="list-style-type: none"> ✓ Polipropileno inyectado semiesférico interno con mínimo 4 nervaduras de ajuste para las patas, que permitan aislar la estructura del piso evitando marcas y rayones, para tráfico pesado. 	<ul style="list-style-type: none"> ✓ Polipropileno micro texturizado color negro, sólidos en su parte cónica que posibilite mayor resistencia y durabilidad.
TORNILLOS DE SUJECION	Acero	<ul style="list-style-type: none"> ✓ Tornillo para madera soberbio o Sax de cabeza plana y rosca completa. 	<ul style="list-style-type: none"> ✓ Acero con recubrimiento en zinc.
UNIONES EN ACERO	MIG	<ul style="list-style-type: none"> ✓ Juntas en soldadura tipo MIG para las uniones de la estructura metálica en cordón continuo que garantice su unidad y estabilidad en el tiempo. 	<ul style="list-style-type: none"> ✓ Buen aporte de material terminaciones limpias, sin porosidades ni socavados.

DESCRIPCION TECNICA SILLA.

PARTE	MATERIAL	ESPECIFICACIONES GENERALES	ACABADO
SOPORTE Y/O PATAS (2und)	Acero	<ul style="list-style-type: none"> ✓ Tubo Cold Rolled sección redondo de 7/8" de diámetro, espesor de pared de 1,2 mm (Sin pintura). Patas perfiladas según referencia (imagen), la estructura de las patas debe tener amarre central debajo de la superficie del asiento unido con soldadura MIG que permita un adecuado afianzamiento del copolímero al asiento. 	<ul style="list-style-type: none"> ✓ Acabado en pintura en polvo para aplicación electrostática homeable tipo epoxi poliéster acabado gofrado, acorde a la norma técnica NTC 2808. COLOR BLANCO MICROTTEXTURIZADO.
ESPALDAR Y UNIONES (1und)	Polipropileno	<ul style="list-style-type: none"> ✓ Copolímero inyectado según molde y diseño establecido de alto impacto inyectado con su respectivo aditivo UV de 15 mm con un espesor de pared mínimo de 4 mm, en una sola pieza asiento-espaldar con refuerzos estructurales mediante red de nervaduras (costillaje) en la parte posterior del asiento de mínimo 1 cm, que brinde reforzamiento estructural al asiento. Posee curvatura de la espalda y en la zona poplíteo. La estructura del 	<ul style="list-style-type: none"> ✓ Color en blanco, verde claro, azul celeste y/o rosado.

		<p>módulo espaldar y asiento debe seguir las curvas anatómicas para la población objetivo resaltando el apoyo lumbar y espaldar.</p> <p>✓ El asiento debe tener 4 pestañas internas robustas que permitan la fijación a la estructura metálica.</p>	
NIVELADOR (4und)	Acero inoxidable	<p>✓ Nivelador botón en acero inoxidable, tornillo zincado para tráfico pesado y de alto impacto, Nivelador tipo espigo.</p>	<p>✓ Acero inoxidable, tornillo zincado con protector antideslizante en la parte inferior Tipo Goma.</p>
UNIONES EN ACERO	MIG	<p>✓ Juntas en soldadura tipo MIG para las uniones de la estructura metálica en cordón continuo que garantice su unidad y estabilidad en el tiempo.</p>	<p>✓ Buen aporte de material terminaciones limpias, sin porosidades ni socavados.</p>

MEDIDAS A TENER EN CUENTA.

Silla.

Descripción	Dimensión (mm)	Tolerancia
Ancho de la Silla.	400	+/- 5 mm
Alto del Silla.	580	+/- 5 mm
Profundidad de la silla	400	+/- 5 mm

Mesa.

Descripción	Dimensión (mm)	Tolerancia
Ancho de la superficie	710	+/- 5 mm
Profundidad de la Mesa	620	+/- 5 mm
Alto de la Mesa	550 a 750	+/- 5 mm

REQUERIMIENTOS TECNICOS DE LA MESA.

- ✓ Debe soportar hasta 120 kg en su superficie sin que presente deformaciones en su estructura.
- ✓ La mesa resiste arrastre lateral con una carga de 120 KG sin que presente deformaciones en su estructura.
- ✓ En uniones de parte estructural en lámina, chambrana unión soldada en cada una de las patas generando así mayor robustez en su estructura.
- ✓ Para conformar la estructura de la unión soldada debe ser chambrana - pata y no chambrana-chambrana.
- ✓ Tiene soldadura tipo MIG de cordón continuo con buen aporte de material para las uniones de la estructura metálica, no se admiten porosidades, socavados y/o imperfecciones en dicha soldadura.
- ✓ El mueble no presenta aristas vivas, filos cortantes ni rebabas que representen un riesgo a los estudiantes. La superficie no presenta alabeos, grumos u ondas en su cara de trabajo, filos redondeados, con canto refilado, bocelado y pulido.
- ✓ La estructura (chambrana) debe tener platinas de sujeción soldadas internas, que permitan el ajuste de la superficie con los tornillos pasantes.
- ✓ La unión entre la superficie y la estructura debe ser por medio de 4 (cuatro) tornillos pasantes de 1" cabeza plana, huasa de compresión. La tornillería pasa la tuerca de seguridad como mínimo 3 mm y con un máximo de holgura de 5 mm. Aplicando su respectiva traba química que evite la caída o desprendimiento de los tornillos

REQUERIMIENTOS TECNICOS DE LA SILLA.

- ✓ *La silla no presenta aristas vivas, filos cortantes ni rebabas que representen un riesgo a los usuarios*
- ✓ *El punto máximo de altura de las patas sobresale 40 mm manteniendo rigidez y estabilidad en la estructura. La silla es estable, no se inclina ni se voltea al colocar un peso 45 kg en cada una de sus esquinas*
- ✓ *El material de inyección del asiento y espalda en copolímero de alto impacto, material 100% virgen y original – certificado, NO remanufacturado.*
- ✓ *Las sillas no son apilables, teniendo en cuenta el figurado del copolímero.*
- ✓ *Curvaturas de los tubos estructurales NO deben de presentar quiebres o líneas que indiquen el maltrato y pérdida de propiedades del material.*
- ✓ *La silla debe soportar una carga dinámica de 120 kg al ser arrastrado lateralmente, sin que presente deformación alguna en su superficie o estructura.*

CONTROL DE CAMBIOS DE DOCUMENTO			Versión vigente del documento:		01
VERSION	FECHA	DESCRIPCION DE AJUSTES	ELABORO	REVISO	APROBO
01	17/12/2025	Cambio de formato	ING. Julián Andrés Molina Gómez. Contratista Dirección Dotaciones Escolares.		

Nota: El control de cambios en el documento, se refiere a cualquier ajuste que se efectúe sobre el documento que describe ficha técnica del presente documento.

SECRETARIA DE EDUCACION DE BOGOTA

MUEBLE ORGANIZADOR PRIMERA INFANCIA.

ITEM No.	13
Nombre del Equipo	MUEBLE ORGANIZADOR
Cantidad Solicitada	Unidad
Capacidad	Múltiple.
Código Bienes y Servicios	561017 00 y los demás que se indiquen en el estudio previo

FOTO GUIA O ILUSTRACION
Imágenes Solo como Referencia



DESCRIPCION TECNICA.

PARTE	MATERIAL	ESPECIFICACIONES GENERALES	ACABADO
COSTADOS (2und)	Madera	<ul style="list-style-type: none"> ✓ Aglomerado de partículas de 20 mm. Según el material requerido se indica No se recibe tipo MDF 	<ul style="list-style-type: none"> ✓ Laminado decorativo melaminico de alta presión en sus caras y contracaras; espesor de pared 0.8 mm color en acabado madera tipo zebra ebano, dark teak, tsuga o similar, canto rígido termo fundido en sus filos color arena
CONTENEDOR PLASTICO (9und)	Polipropileno	<ul style="list-style-type: none"> ✓ Contenedor sin tapa plástica. 	<ul style="list-style-type: none"> ✓ Contenedor plástico de colores pasteles.
BOTON NIVELADOR (4und)	Acero Inoxidable	<ul style="list-style-type: none"> ✓ Botón en acero inoxidable 304 de 40mm de diámetro y espesor 3/8", insertado y fijado a la estructura en su parte inferior para dar un sobre nivel del piso. 	<ul style="list-style-type: none"> ✓ Acero satinado.
SOPORTES (6und)	Madera	<ul style="list-style-type: none"> ✓ Madera maciza Flor morado Alistonada de 40mm de diámetro. 	<ul style="list-style-type: none"> ✓ Acabado, tres manos de sellado en poro cerrado madera, pintura laca en poliuretano semimate y/o barniz Minicomponente al agua, garantizando su impermeabilidad.

TORNILLOS (36und)	Acero	✓ Tornillo aglomerado con cabeza plana de \varnothing 6x40mm par oportuno ajuste a la superficie en madera de aglomerado partículas.	✓ Zincado
UNIONES	Madera	✓ Uniones estructurales en doble espiga con refuerzos en tornillo invisible AGLOMERADO con cabeza plana \varnothing 6X40mm.	✓ Sin acabado específico

MEDIDAS A TENER EN CUENTA.

Descripción	Dimensión (mm)	Tolerancia
Alto	1000	+/- 5 mm
Ancho	1000	+/- 5 mm
Profundidad	400	+/- 5 mm
Alto (contenedor).	180	+/- 5 mm
Ancho (contenedor).	300	+/- 5 mm
Profundidad (contenedor)	440	+/- 5 mm

REQUERIMIENTOS TECNICOS:

<ul style="list-style-type: none"> ✓ División al centro para modular cuatro secciones. ✓ La estructura es estable cuando está en uso. ✓ No presentan filos ni puntas ni rebabas que representen peligro para el usuario. ✓ Los materiales utilizados en la elaboración son tratados para evitar la propagación del fuego y la emisión de gases tóxicos. ✓ Mueble para el almacenaje de material didáctico. ✓ Contenedores plásticos con capacidad de carga de 50kg ✓ Se exige que los parámetros de inyección marcados en la silla NO sean mayores a 1 año los cuales se verificarán en la tabla de fabricación mes/año de dichos elementos. El material de inyección de la silla es copolímero de alto impacto en material 100% virgen y original – certificado, NO remanufacturado.
--

CONTROL DE CAMBIOS DE DOCUMENTO			Versión vigente del documento:		01
VERSIÓN	FECHA	DESCRIPCIÓN DE AJUSTES	ELABORÓ	REVISÓ	APROBÓ
01	17/12/2025	Cambio de formato	ING. Julián Andrés Molina Gómez. Contratista Dirección Dotaciones Escolares.		

Nota: El control de cambios en el documento, se refiere a cualquier ajuste que se efectúe sobre el documento que describe ficha técnica del presente documento.

SECRETARIA DE EDUCACION DE BOGOTA

POLTRONA EJECUTIVA.

FOTO GUIA O ILUSTRACION
Imágenes Solo como Referencia



ITEM No.	8
Nombre del Equipo	POLTRONA EJECUTIVA.
Cantidad Solicitada	Unidad
Capacidad	1personas
Código Bienes y Servicios	561017 00 y los demás que se indiquen en el estudio previo
DESCRIPCION	DIMENSIONES
Alto	80 cm
Ancho	108 cm
Profundidad	70 cm

DESCRIPCION TECNICA.

PARTE	MATERIAL	ESPECIFICACIONES GENERALES	ACABADO
SOFA.	Madera, Espuma y Tela	<ul style="list-style-type: none"> ✓ Estructura maciza en madera de sajo. Debe incorporar una cincha elástica entrelazada con espacios de 40/50 mm, diseñada para distribuir el peso de manera uniforme y ofrecer un equilibrio perfecto al sentarse ✓ Acolchado en espuma de poliuretano inyectado de alta densidad, mínimo 60kg/m³ ✓ Tela sintética (verona, vértigo, prana) color a convenir. 	<ul style="list-style-type: none"> ✓ El tapizado debe ser en Tela sintética (verona, vértigo, prana) color a convenir
PATAS.	Acero o Hierro	<ul style="list-style-type: none"> ✓ Las patas son figuradas (según imagen del diseño indicado en la parte inferior de esta misma ficha) en sus cuatro extremos. 	<ul style="list-style-type: none"> ✓ Acabado cromado.
APOYA BRAZOS.	Madera, Espuma y Tela	<ul style="list-style-type: none"> ✓ Estructura maciza en madera de sajo. ✓ Acolchado en espuma de poliuretano inyectado de alta densidad, mínimo 60kg/m³ ✓ Tela sintética (verona, vértigo, prana) color a convenir 	<ul style="list-style-type: none"> ✓ El tapizado debe ser en Tela sintética (verona, vértigo, prana) color a convenir

MEDIDAS A TENER EN CUENTA.

Descripción	Dimensión (mm)	Tolerancia
-------------	----------------	------------

Altura Total.	80cm	+/- 5 mm
Ancho Total.	108cm	+/- 5 mm
Profundidad Total.	70cm	+/- 5 mm
Alto Apoya Brazos.	60cm	+/- 5 mm
Ancho Apoya Brazos Superior	17cm	+/- 5 mm
Ancho Apoya Brazos Inferior.	24cm	+/- 5 mm
Ancho del Espaldar superior.	17cm	+/- 5 mm
Ancho del Espaldar inferior	24 cm	+/- 5 mm
Altura Efectiva del Espaldar.	60cm	+/- 5 mm
Altura Patas.	20cm	+/- 5 mm

REQUERIMIENTOS TECNICOS.

- ✓ La estructura debe ser estable cuando está en uso.
- ✓ No se deben presentar filos ni puntas, ni rebabas que representen peligro para el usuario.
- ✓ Los materiales utilizados en la elaboración del producto deben ser tratados para evitar la propagación del fuego y la emisión de gases tóxicos.
- ✓ El mueble debe ubicarse en los espacios dispuestos para su uso, listo para su utilización según se requiera.
- ✓ Tela de alto impacto con costuras hiladas resistentes y debidamente espaciada, toda la superficie es uniforme y acolchada.
- ✓ Espuma de poliuretano inyectado de alta densidad, mínimo 60kg/m³.

CONTROL DE CAMBIOS DE DOCUMENTO			Versión vigente del documento:		01
VERSIÓN	FECHA	DESCRIPCIÓN DE AJUSTES	ELABORÓ	REVISÓ	APROBÓ
01	1/10/2025	Creación de formato	ING. Julián Andrés Molina Gómez. Contratista Dirección Dotaciones Escolares.		

Nota: El control de cambios en el documento, se refiere a cualquier ajuste que se efectúe sobre el documento que describe ficha técnica del presente documento.

- ✓ Diseño pata.



SECRETARIA DE EDUCACION DE BOGOTA

POLTRONA.

FOTO GUIA O ILUSTRACION
Imágenes Solo como Referencia



ITEM No.	7
Nombre del Equipo	POLTRONA.
Cantidad Solicitada	Unidad
Capacidad	1personas
Código Bienes y Servicios	561017 00 y los demás que se indiquen en el estudio previo
DESCRIPCION	DIMENSIONES
Alto	90 cm
Ancho	80 cm
Profundidad	80 cm

DESCRIPCION TECNICA.

PARTE	MATERIAL	ESPECIFICACIONES GENERALES	ACABADO
SOFA.	Madera, Espuma y Tela	<ul style="list-style-type: none"> ✓ Estructura maciza en madera de sajo. Debe incorporar una cincha elástica entrelazada con espacios de 40/50 mm, diseñada para distribuir el peso de manera uniforme y ofrecer un equilibrio perfecto al sentarse ✓ Acolchado en espuma de poliuretano inyectado de alta densidad, mínimo 60kg/m³ ✓ Tela sintética (verona, vértigo, prana) color a convenir 	<ul style="list-style-type: none"> ✓ El tapizado debe ser en Tela sintética (verona, vértigo, prana) color a convenir
PATAS.	Acero o Hierro	<ul style="list-style-type: none"> ✓ Las patas deben ser cuadradas y fabricadas en tubo Cold rolled de 2". ✓ Las patas deben de tener niveladores 	<ul style="list-style-type: none"> ✓ Acabado cromado.
ACOLCHADO.	Espuma, tela	<ul style="list-style-type: none"> ✓ Acolchado en espuma de poliuretano inyectado de alta densidad, mínimo 60kg/m³ ✓ Tela sintética (verona, vértigo, prana) color a convenir 	<ul style="list-style-type: none"> ✓ El tapizado debe ser en Tela sintética (verona, vértigo, prana) color a convenir

<p>APOYA BRAZOS.</p>	<p>Madera, Espuma y Tela</p>	<ul style="list-style-type: none"> ✓ Estructura maciza en madera de sajo. ✓ Acolchado en espuma de poliuretano inyectado de alta densidad, mínimo 60kg/m³ ✓ Tela sintética (verona, vértigo, prana) color a convenir 	<ul style="list-style-type: none"> ✓ El tapizado debe ser en Tela sintética (verona, vértigo, prana) color a convenir
-----------------------------	------------------------------	--	--

MEDIDAS A TENER EN CUENTA.

Descripción	Dimensión (mm)	Tolerancia
Altura Total.	90cm	+/- 5 mm
Ancho Total.	80cm	+/- 5 mm
Profundidad plano del asiento.	50cm	+/- 5 mm
Alto Apoya Brazos.	50cm	+/- 5 mm
Ancho Apoya Brazos.	15cm	+/- 5 mm
Ancho del Espaldar.	15cm	+/- 5 mm
Altura Efectiva del Espaldar.	70cm	+/- 5 mm
Altura Patas.	20cm	+/- 5 mm
Espesor de los cojines	15cm	+/- 5 mm

REQUERIMIENTOS TECNICOS.

<ul style="list-style-type: none"> ✓ La estructura debe ser estable cuando está en uso. ✓ No se deben presentar filos ni puntas, ni rebabas que representen peligro para el usuario. ✓ Los materiales utilizados en la elaboración del producto deben ser tratados para evitar la propagación del fuego y la emisión de gases tóxicos. ✓ El mueble debe ubicarse en los espacios dispuestos para su uso, listo para su utilización según se requiera. ✓ Tela de alto impacto con costuras hiladas resistentes y debidamente espaciada, toda la superficie es uniforme y acolchada. ✓ Espuma de poliuretano inyectado de alta densidad, mínimo 60kg/m³.

CONTROL DE CAMBIOS DE DOCUMENTO			Versión vigente del documento:		01
VERSIÓN	FECHA	DESCRIPCIÓN DE AJUSTES	ELABORÓ	REVISÓ	APROBÓ
01	1/10/2025	Creación de formato	ING. Julián Andrés Molina Gómez. Contratista Dirección Dotaciones Escolares.		

Nota: El control de cambios en el documento, se refiere a cualquier ajuste que se efectúe sobre el documento que describe ficha técnica del presente documento.

SECRETARIA DE EDUCACION DE BOGOTA

PUFF TIPO PERA PRIMERA INFANCIA.

ITEM No.	7
Nombre del Equipo	PUFF TIPO PERA P. INFANCIA
Cantidad Solicitada	Unidad
Capacidad	Múltiple.
Código Bienes y Servicios	561017 00 y los demás que se indiquen en el estudio previo



FOTO GUIA O ILUSTRACION
Imágenes Solo como Referencia

DESCRIPCION TECNICA.

PARTE	MATERIAL	ESPECIFICACIONES GENERALES	ACABADO
ESTRUCTURA (1und)	Algodón siliconado, Gauta Espuma de Poliéster no Expandido.	<ul style="list-style-type: none"> ✓ Puff tipo pera elaborado en algodón siliconado 100 % poliéster, su composición interna que permita adaptarse a la figura deseada pero que su vez genere comodidad para con la población objetivo, contendrá guata 40 %, espuma en retazos de poliestireno Expandido. Su forro está compuesto en poliéster impermeable (Nylon), lo cual ayuda a una mayor facilidad de limpieza, ya que es lavable. 	<ul style="list-style-type: none"> ✓ Forro contenedor 1 para tráfico pesado en politex con costuras repisadas que permita la inserción del material requerido. Tapizado en lona impermeable cuero sintético antialérgico, suave, ligero, no toxica en colores vivos primarios y secundarios perfectamente cocidos. protección en caucho en su base perfectamente adherido a su estructura. Contiene refuerzo de base y botones de respiración en la parte inferior con doble costura.

MEDIDAS A TENER EN CUENTA.

Descripción	Dimensión (mm)	Tolerancia
Altura	450	+/- 5 mm
Ancho de la Base	550	+/- 5 mm

REQUERIMIENTOS TECNICOS:

- ✓ Su diseño posee figuración ergonómica, es estable y firme en su estructura al estar en uso.
- ✓ No debe presentar aristas, filos cortantes o puntas, los tornillos expuestos, costuras perfectamente hiladas y separadas.
- ✓ Sillón tipo pera Puff decorativo ideal para trabajo y descanso flexible.
- ✓ El Puff debe ubicarse en los espacios dispuestos para su uso, listo para su utilización.
- ✓ Posee doble costura y cremallera reforzada en su forro contenedor y su tapizado terminado. Costura Sistema Doublé Stitched que asegura el máximo estiramiento del textil, sin sufrir ninguna rasgadura.
- ✓ Espuma de alta densidad que recupera su forma inmediatamente
- ✓ Para generar mayor comodidad dentro del tapizado en cada uno de los cojines del asiento y en la parte superior, contendrán cazata generando acolchados confortables para mayor comodidad.
- ✓ Cremallera Sistema Hide Zipper, a prueba de dedos curiosos.
- ✓ Resistente Al agua. Peso máximo 70 kg. Uso exterior e Interior.
- ✓ El diseño permite ver TV, jugar videojuegos, leer libros, platicar, entre otros.
- ✓ Colores: pastel

SECRETARIA DE EDUCACION DE BOGOTA REVISTERO PRIMERA INFANCIA.

ITEM No.	11
Nombre del Equipo	REVISTERO
Cantidad Solicitada	Unidad
Capacidad	Múltiple.
Código Bienes y Servicios	561017 00 y los demás que se indiquen en el estudio previo

FOTO GUIA O ILUSTRACION
Imágenes Solo como Referencia



DESCRIPCION TECNICA.

PARTE	MATERIAL	ESPECIFICACIONES GENERALES	ACABADO
COSTADOS (2und) TAPA (1und) BASE (1und) DIVISIONES (3und)	Madera	<ul style="list-style-type: none"> ✓ Aglomerado de partículas de 15 mm. Según el material requerido se indica No se recibe tipo MDF 	<ul style="list-style-type: none"> ✓ Laminado decorativo melaminico de alta presión en sus caras y contracaras; espesor de pared 0.8 mm color en acabado madera tipo zebra ebano, dark teak, tsuga o similar, canto rígido termo fundido en sus filos color arena
MODULAR INTERNO (1und)	Madera	<ul style="list-style-type: none"> ✓ Aglomerado de partículas de 15 mm. Según el material requerido se indica No se recibe tipo MDF, modular que ingresa a la estructura 	<ul style="list-style-type: none"> ✓ Laminado decorativo melaminico de alta presión en sus caras y contracaras; espesor de pared 0.8 mm color amarillo claro, blanco, beige, azul celeste.
RODACHINAS (4und)	Caucho y estructura en Acero o copolímero	<ul style="list-style-type: none"> ✓ Caucho y estructura en Acero o copolímero de alto impacto de 2" de diámetro con freno de seguridad en dos de ellas. 	<ul style="list-style-type: none"> ✓ caucho, acero y/o copolímero de alto impacto Color Negro y acero Zincado
TORNILLOS (36und)	Acero	<ul style="list-style-type: none"> ✓ Tornillo aglomerado con cabeza plana de \varnothing 6x40mm par oportuno ajuste a la superficie en madera de aglomerado partículas. 	<ul style="list-style-type: none"> ✓ Zincado

UNIONES	Madera	<ul style="list-style-type: none"> ✓ Uniones estructurales en doble espiga con refuerzos en tornillo invisible AGLOMERADO con cabeza plana \varnothing 6X40mm. 	<ul style="list-style-type: none"> ✓ Sin acabado específico
---------	--------	--	--

MEDIDAS A TENER EN CUENTA.

Descripción	Dimensión (mm)	Tolerancia
Alto	800	+/- 5 mm
Ancho	1200	+/- 5 mm
Profundidad	600	+/- 5 mm
Alto (modular).	350	+/- 5 mm
Ancho (modular).	1160	+/- 5 mm
Profundidad (modular)	500	+/- 5 mm

REQUERIMIENTOS TECNICOS:

- ✓ División a lo largo para modular tres secciones.
- ✓ La estructura es estable cuando está en uso.
- ✓ No presentan filos ni puntas ni rebabas que representen peligro para el usuario.
- ✓ Los materiales utilizados en la elaboración son tratados para evitar la propagación del fuego y la emisión de gases tóxicos.
- ✓ Mueble para el almacenaje de libros y revistas.

CONTROL DE CAMBIOS DE DOCUMENTO			Versión vigente del documento:		01
VERSIÓN	FECHA	DESCRIPCIÓN DE AJUSTES	ELABORÓ	REVISÓ	APROBÓ
01	17/12/2025	Cambio de formato	ING. Julián Andrés Molina Gómez. Contratista Dirección Dotaciones Escolares.		

Nota: El control de cambios en el documento, se refiere a cualquier ajuste que se efectúe sobre el documento que describe ficha técnica del presente documento.

SECRETARIA DE EDUCACION DE BOGOTA

SILLA EJECUTIVA SALA DE JUNTAS

 FOTO GUIA O ILUSTRACION
Imágenes Solo como Referencia

ITEM No.	9
Nombre del Equipo	SILLA EJECUTIVA SALA DE JUNTAS
Cantidad Solicitada	Unidad
Capacidad	1 personas
Código Bienes y Servicios	561017 00 y los demás que se indiquen en el estudio previo
DESCRIPCION	DIMENSIONES
Alto	105 cm
Ancho	52 cm
Profundidad	55 cm

DESCRIPCION TECNICA.

PARTE	MATERIAL	ESPECIFICACIONES GENERALES	ACABADO
BASE.	Acero.	<ul style="list-style-type: none"> ✓ Base en acero con cinco aletas, anillos de acero con red interior, ruedas de goma doble pista para suave rodamiento. ✓ Sistema de elevación neumática, mecanismo basculante. ✓ Ajuste en recuete de silla cuando no se está en posición fija. ✓ Sistema de graduación en altura 	✓ Acabado cromado.
ESTRUCTURA ASIENTO / ESPALDAR	Acero.	<ul style="list-style-type: none"> ✓ Estructura en acero figurado según curvatura, con refuerzos estructurales mediante unión tornillo. 	✓ Acabado cromado.
ESPALDAR	Espuma poliuretano	<ul style="list-style-type: none"> ✓ Acolchado en espuma de poliuretano inyectado de alta densidad, mínimo 60kg/m³. 	✓ Su conformación debe seguir normas y acabados ergonómicos con conformación homogénea
APOYA BRAZOS.	Acero.	<ul style="list-style-type: none"> ✓ Estructura en acero figurado según curvatura, con refuerzos estructurales mediante unión tornillo. ✓ Cubierta en cuero sintético con cremallera para fácil apertura. 	✓ Acabado cromado

TAPIZADO.	Cuero sintético	✓ 100% cuero sintético, filamentos en polipropileno con látex. Color negro	✓ El asiento es sobrepuesto del acolchado en cuero sintético de fácil limpieza.
PERILLAS.	Polipropileno	✓ Debe permitir la sujeción con la mano corresponden a espaldar, unión y asiento, inyectado micro texturizado negro con protección UV	✓ Polipropileno micro texturizado negro con protección UV
PISTON.	Acero.	✓ Sistema de graduación en altura por medio de pistón neumático de 300 NW. Mecanismo sincron auto pesante con posiciones de bloqueo. Tipo columna neumática graduable en altura.	✓ Acero - Inyectado micro texturizado negro con protección UV, cromado parte metálica
UNIONES EN ACERO.	Soldadura Mig	✓ Juntas en soldadura tipo MIG para las uniones de la estructura metálica en cordón continuo que garantice su unidad y estabilidad en el tiempo. La unión asiento espaldar es figurada y tiene una tuerca soldada, en la correspondiente al asiento (contratuerca) para permitir el ajuste del espaldar	✓ Buen aporte de material, terminaciones limpias, sin porosidades ni socavados.

MEDIDAS A TENER EN CUENTA.

Descripción	Dimensión (mm)	Tolerancia
Altura Total.	105cm	+/- 5 mm
Ancho Total.	52cm	+/- 5 mm
Profundidad Total.	55cm	+/- 5 mm
Alto efectiva del asiento.	50-59cm	+/- 5 mm
Alto efectivo del espaldar	48-53cm	+/- 5 mm

REQUERIMIENTOS TECNICOS.

<ul style="list-style-type: none"> ✓ Silla giratoria ergonómica para adultos, espaldar medio, asiento tapizado en cuero sintético, sistema basculante para graduación, sistema neumático para graduación de altura, base en acero cromado con cinco aletas con rodachinas. ✓ Base de tres puntos elevación neumáticas basculantes, dos bloqueos, apoyo lumbar acolchado. ✓ La estructura del espaldar y el asiento siguen las curvaturas anatómicas resaltando el apoyo lumbar, el espaldar está separado del asiento y permite la fácil regulación en profundidad, la silla permite la graduación en altura desde la base por medio de un pistón neumático. ✓ La silla soporta una carga estática y dinámica de 150 kg verticales sobre su superficie sin que presente deformación alguna en su superficie o estructura. ✓ Mecanismos en acero de alta resistencia y para tráfico pesado (platinas, resortes, palancas, pivotes, trinquetes y pasadores. ✓ Espuma de poliuretano inyectado de alta densidad, mínimo 60kg/m³. ✓ No presentan filos ni puntas ni rebabas que representen peligro para el usuario. ✓ Los materiales utilizados en la elaboración son tratados para evitar la propagación del fuego y la emisión de gases tóxicos. ✓ las costuras y/o grapas del tapizado no quedan expuestas a la vista, el tapizado es limpio y de excelente calidad . ✓ La silla debe ubicarse en los espacios dispuestos para su uso, listo para su utilización.
--

CONTROL DE CAMBIOS DE DOCUMENTO			Versión vigente del documento:		01
VERSIÓN	FECHA	DESCRIPCIÓN DE AJUSTES	ELABORÓ	REVISÓ	APROBÓ
01	1/10/2025	Creación de formato	ING. Julián Andrés Molina Gómez. Contratista Dirección Dotaciones Escolares.		

Nota: El control de cambios en el documento, se refiere a cualquier ajuste que se efectúe sobre el documento que describe ficha técnica del presente documento.

SECRETARIA DE EDUCACION DE BOGOTA

SOFA DOS PUESTOS

FOTO GUIA O ILUSTRACION
Imágenes Solo como Referencia



ITEM No.	10
Nombre del Equipo	SOFA DOS PUESTOS
Cantidad Solicitada	Unidad
Capacidad	2 personas
Código Bienes y Servicios	561017 00 y los demás que se indiquen en el estudio previo
DESCRIPCION	DIMENSIONES
Alto	90 cm
Ancho	150 cm
Profundidad	80 cm

DESCRIPCION TECNICA.

PARTE	MATERIAL	ESPECIFICACIONES GENERALES	ACABADO
SOFA.	Madera, Espuma y Tela	<ul style="list-style-type: none"> ✓ Estructura maciza en madera de sajo. Debe incorporar una cincha elástica entrelazada con espacios de 40/50 mm, diseñada para distribuir el peso de manera uniforme y ofrecer un equilibrio perfecto al sentarse ✓ Acolchado en espuma de poliuretano inyectado de alta densidad, mínimo 60kg/m³ ✓ Tela sintética (verona, vértigo, prana) color a convenir 	<ul style="list-style-type: none"> ✓ El tapizado debe ser en Tela sintética (verona, vértigo, prana) color a convenir
BASE.	Tubo cold rolled.	<ul style="list-style-type: none"> ✓ Tubo Cold Rolled de 2" calibre 18. ✓ La base debe ser perimetral interno no visible con soportes centrales para garantizar rigidez y estabilidad. 	<ul style="list-style-type: none"> ✓ Acabado cromado.
PATAS.	Acero o Hierro	<ul style="list-style-type: none"> ✓ Las patas deben ser cuadradas y fabricadas en tubo Cold rolled de 2" para sus cuatro extremos, y dos en el centro que no deben quedar visibles. ✓ Las patas deben de tener niveladores. 	<ul style="list-style-type: none"> ✓ Acabado cromado.
ACOLCHADO.	Espuma, tela	<ul style="list-style-type: none"> ✓ Acolchado en espuma de poliuretano inyectado de alta densidad, mínimo 60kg/m³ ✓ Tela sintética (verona, vértigo, prana) color a convenir 	<ul style="list-style-type: none"> ✓ El tapizado debe ser en Tela sintética (verona, vértigo, prana) color a convenir

<p>APOYA BRAZOS.</p>	<p>Madera, Espuma y Tela</p>	<ul style="list-style-type: none"> ✓ Estructura maciza en madera de sajo. ✓ Acolchado en espuma de poliuretano inyectado de alta densidad, mínimo 60kg/m³ ✓ Tela sintética (verona, vértigo, prana) color a convenir 	<ul style="list-style-type: none"> ✓ El tapizado debe ser en Tela sintética (verona, vértigo, prana) color a convenir
-----------------------------	------------------------------	--	--

MEDIDAS A TENER EN CUENTA.

Descripción	Dimensión (mm)	Tolerancia
Altura Total.	90cm	+/- 5 mm
Ancho Total.	150cm	+/- 5 mm
Profundidad plano del asiento.	50cm	+/- 5 mm
Alto Apoya Brazos.	50cm	+/- 5 mm
Ancho Apoya Brazos.	15cm	+/- 5 mm
Ancho del Espaldar.	15cm	+/- 5 mm
Altura Efectiva del Espaldar.	70cm	+/- 5 mm
Altura Patas.	20cm	+/- 5 mm
Espesor de los cojines	15cm	+/- 5 mm

REQUERIMIENTOS TECNICOS.

<ul style="list-style-type: none"> ✓ La estructura debe ser estable cuando está en uso. ✓ No se deben presentar filos ni puntas, ni rebabas que representen peligro para el usuario. ✓ Los materiales utilizados en la elaboración del producto deben ser tratados para evitar la propagación del fuego y la emisión de gases tóxicos. ✓ El mueble debe ubicarse en los espacios dispuestos para su uso, listo para su utilización según se requiera. ✓ Tela de alto impacto con costuras hiladas resistentes y debidamente espaciada, toda la superficie es uniforme y acolchada. ✓ Espuma de poliuretano inyectado de alta densidad, mínimo 60kg/m³.

CONTROL DE CAMBIOS DE DOCUMENTO			Versión vigente del documento:		01	
VERSIÓN	FECHA	DESCRIPCIÓN DE AJUSTES	ELABORÓ	REVISÓ	APROBÓ	
01	1/10/2025	Creación de formato	ING. Julián Andrés Molina Gómez. Contratista Dirección Dotaciones Escolares.			

Nota: El control de cambios en el documento, se refiere a cualquier ajuste que se efectúe sobre el documento que describe ficha técnica del presente documento.

SECRETARIA DE EDUCACION DE BOGOTA

SOFA TRES PUESTOS

FOTO GUIA O ILUSTRACION
Imágenes Solo como Referencia



ITEM No.	11.
Nombre del Equipo	SOFA TRES PUESTOS
Cantidad Solicitada	Unidad
Capacidad	3 personas
Código Bienes y Servicios	561017 00 y los demás que se indiquen en el estudio previo
DESCRIPCION	DIMENSIONES
Alto	80 cm
Ancho	200 cm
Profundidad	70 cm

DESCRIPCION TECNICA.

PARTE	MATERIAL	ESPECIFICACIONES GENERALES	ACABADO
SOFA.	Madera, Espuma y Tela	<ul style="list-style-type: none"> ✓ Estructura maciza en madera de sajo. Debe incorporar una cincha elástica entrelazada con espacios de 40/50 mm, diseñada para distribuir el peso de manera uniforme y ofrecer un equilibrio perfecto al sentarse ✓ Acolchado en espuma de poliuretano inyectado de alta densidad, mínimo 60kg/m³ ✓ Tela sintética (verona, vértigo, prana) color a convenir. 	<ul style="list-style-type: none"> ✓ El tapizado debe ser en tela sintética (Tela sintética (verona, vértigo, prana) color a convenir
BASE.	Tube cold rolled.	<ul style="list-style-type: none"> ✓ Tube Cold Rolled de 2" calibre 18. ✓ La base debe ser perimetral interna no visible con soportes centrales para garantizar rigidez y estabilidad. 	<ul style="list-style-type: none"> ✓ Acabado cromado.
PATAS.	Acero o Hierro	<ul style="list-style-type: none"> ✓ Las patas son figuradas (según imagen del diseño indicado en la parte inferior de esta misma ficha) en sus cuatro extremos y dos cuadradas de 2" en el centro que no deben quedar visibles. 	<ul style="list-style-type: none"> ✓ Acabado cromado.
APOYA BRAZOS.	Madera, Espuma y Tela	<ul style="list-style-type: none"> ✓ Estructura maciza en madera de sajo. ✓ Acolchado en espuma de poliuretano inyectado de alta densidad, mínimo 60kg/m³ ✓ Tela sintética (verona, vértigo, prana) color a convenir 	<ul style="list-style-type: none"> ✓ El tapizado debe ser en Tela sintética (verona, vértigo, prana) color a convenir

MEDIDAS A TENER EN CUENTA.

Descripción	Dimensión (mm)	Tolerancia
Altura Total.	80cm	+/- 5 mm
Ancho Total.	200cm	+/- 5 mm
Profundidad Total.	70cm	+/- 5 mm
Alto Apoya Brazos.	60cm	+/- 5 mm
Ancho Apoya Brazos Superior	17cm	+/- 5 mm
Ancho Apoya Brazos Inferior.	24cm	+/- 5 mm
Ancho del Espaldar superior.	17cm	+/- 5 mm
Ancho del Espaldar inferior.	24cm	+/- 5 mm
Altura Efectiva del Espaldar.	60cm	+/- 5 mm
Altura Patas.	20cm	+/- 5 mm

REQUERIMIENTOS TECNICOS.

- ✓ La estructura debe ser estable cuando está en uso.
- ✓ No se deben presentar filos ni puntas, ni rebabas que representen peligro para el usuario.
- ✓ Los materiales utilizados en la elaboración del producto deben ser tratados para evitar la propagación del fuego y la emisión de gases tóxicos.
- ✓ El mueble debe ubicarse en los espacios dispuestos para su uso, listo para su utilización según se requiera.
- ✓ Tela de alto impacto con costuras hiladas resistentes y debidamente espaciada, toda la superficie es uniforme y acolchada.
- ✓ Espuma de poliuretano inyectado de alta densidad, mínimo 60kg/m³.

CONTROL DE CAMBIOS DE DOCUMENTO			Versión vigente del documento:		01
VERSIÓN	FECHA	DESCRIPCIÓN DE AJUSTES	ELABORÓ	REVISÓ	APROBÓ
01	1/10/2025	Creación de formato	ING. Julián Andrés Molina Gómez. Contratista Dirección Dotaciones Escolares.		

Nota: El control de cambios en el documento, se refiere a cualquier ajuste que se efectúe sobre el documento que describe ficha técnica del presente documento.

- ✓ Diseño pata.



SECRETARIA DE EDUCACION DE BOGOTA

TABLERO DE PARED INMANTADO PRIMERA INFANCIA.

ITEM No.	9
Nombre del Equipo	TABLERO DE PARED INMANTADO
Cantidad Solicitada	Unidad
Capacidad	Múltiple.
Código Bienes y Servicios	561017 00 y los demás que se indiquen en el estudio previo

FOTO GUIA O ILUSTRACION
Imágenes Solo como Referencia

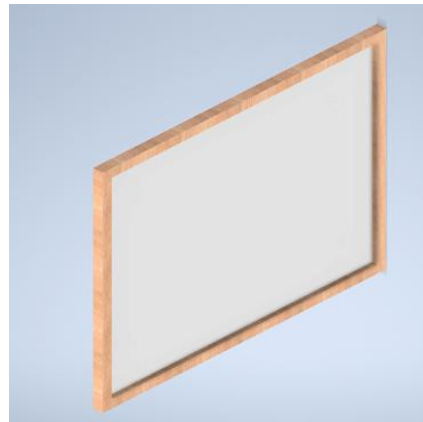

DESCRIPCION TECNICA.

PARTE	MATERIAL	ESPECIFICACIONES GENERALES	ACABADO
MARCO (1und)	Madera	<ul style="list-style-type: none"> ✓ Madera maciza Flor morado Listonada de 40 x 40mm figurada según plano anexo. 	<ul style="list-style-type: none"> ✓ Acabado, tres manos de sellado en poro cerrado madera, pintura laca en poliuretano semimate y/o barniz Minicomponente al agua, garantizando su impermeabilidad
SUPERFICIE (1und)	Madera	<ul style="list-style-type: none"> ✓ Aglomerado de partículas de 9 mm - No se recibe tipo MDF. No tendrá grumos, ondulaciones y/o perturbaciones en su superficie. 	<ul style="list-style-type: none"> ✓ Laminado decorativo melaminico de alta presión imantado; espesor de pared 1,2 mm por su cara principal blanco semibrillante con cuadrícula doble, balance en laminado decorativo de alta presión espesor de pared a 0.6 mm,
CUCHILLA (2und)	Madera/ Acero	<ul style="list-style-type: none"> ✓ Debe tener un amarre en la parte posterior arriba y abajo del tablero que permita anclar a la pared y/o cuchilla para su correcta instalación 	<ul style="list-style-type: none"> ✓ Madera maciza / estructura en acero con avellanes para el paso e inserción de cabeza al ras con superficie
BOTONES IMANTADOS (36und)	Polipropileno y Acero	<ul style="list-style-type: none"> ✓ Botones imantados de figuras de animales y/o siluetas variadas, estos deben de tener mínimo un diámetro externo de 80mm. 	<ul style="list-style-type: none"> ✓ sin acabados específicos, pero sin bordes o aristas que afecten la integridad de los niños de 4 a 7 años.

MEDIDAS A TENER EN CUENTA.

Descripción	Dimensión (mm)	Tolerancia
Largo	1200	+/- 5 mm
Ancho	1000	+/- 5 mm
Alto	40	+/- 5 mm

REQUERIMIENTOS TECNICOS:

- ✓ El tablero no presenta aristas vivas, filos cortantes ni rebabas que representen un riesgo a los usuarios.
- ✓ El tablero debe estar sujeto al marco por medio del alguno de sujeción continuo y realizando un marco que permita servir de cama donde quedara empotrado y ajustado.
- ✓ Cada tablero vendrá acompañado de 36 botones imantados con diámetro externo superior a 80mm.
- ✓ El mueble debe ubicarse en los espacios dispuestos para su uso, listo para su utilización. Perfectamente anclado a la pared mediante sistema de chaceado.
- ✓ Debe tener un amarre en la parte posterior arriba y abajo del tablero que permita anclar a la pared y/o cuchilla para su correcta instalación

CONTROL DE CAMBIOS DE DOCUMENTO			Versión vigente del documento:		01
VERSIÓN	FECHA	DESCRIPCIÓN DE AJUSTES	ELABORÓ	REVISÓ	APROBÓ
01	17/12/2025	Cambio de formato	ING. Julián Andrés Molina Gómez. Contratista Dirección Dotaciones Escolares.		

Nota: El control de cambios en el documento, se refiere a cualquier ajuste que se efectúe sobre el documento que describe ficha técnica del presente documento.

